

М. РУБИН

**ШКОЛА
НАЧАЛЬНОГО
ОБУЧЕНИЯ ИГРЕ
НА АРФЕ**

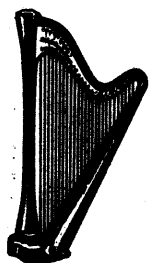

ИЗДАТЕЛЬСТВО
"МУЗЫКА"
МОСКВА 1984

ОТ АВТОРА

Задача данной работы — методически обобщить практический курс занятий первых лет обучения игре на арфе, кратко и последовательно изложить сведения о технических навыках, которые необходимо усвоить учащемуся.

Предлагаемая «Школа» содержит введение и два практических раздела.

Введение знакомит ученика с инструментом и постановкой рук.

В первом разделе подробно излагается методика работы над приемами освоения игры на арфе. Материал этого раздела расположен по урокам, которые следует понимать не как академический час, а как тематическое объединение нотного материала и группы методических задач. Рекомендуется перед тем как начать новый урок, повторить материал предыдущего.

Во втором разделе разбираются различные виды техники игры и даются нотные примеры из художественной литературы, которые расположены по степени трудности.

Предложенные упражнения послужат основой развития двигательного аппарата и музыкальности учащегося.

Пояснения, касающиеся расположения пальцев и рук, даны подробно и, по возможности, наглядно, так как овладение правильной постановкой рук с самого начала обучения — важное условие дальнейшего развития ученика.

При написании школы автор использовал опыт своей многолетней педагогической работы с детьми и основные положения русской арфовой школы, которые были сформулированы выдающимся русским арфистом А. И. Слепушкиным и развиты в дальнейшем доцентом Н. Г. Парфеновым и народной артисткой СССР, профессором К. А. Эрдели.

«Школа первоначального обучения игре на арфе» по своему учебному материалу соответствует требованиям программы ДМШ, утвержденной Управлением учебных заведений и научных учреждений Министерства культуры СССР.

М. Рубин

Методические указания

Начальный этап обучения особенно сложен, как для учащегося, так и для педагога. Только постепенное и основательное закрепление необходимых навыков закладывает тот фундамент, который даст ученику возможность дальнейшего музыкального развития. Для усвоения первоначальных игровых навыков удобнее всего использовать упражнения. Они помогут учащемуся быстрее овладеть двигательным аппаратом и укрепить межфаланговые суставы пальцев.

Упражнения ученик должен играть естественным звуком, не форсируя, чтобы не перегрузить руки. При правильной постановке рук сила звука приходит со временем сама собой.

Во время домашней проработки заданий ученику следует помнить о всех указаниях педагога и разучивать пьесы и упражнения медленно, для того чтобы вслушаться в звучание каждой отдельной ноты, проконтролировать правильность движений.

Если ученик допустил ошибку или технического задания, не нужно идти дальше, а обязательно повторить это место (за 1—2 такта). Учить музыкальные произведения наизусть рекомендуется отдельными фразами, а выучив один раздел, переходить к следующему, связывать несколько выученных эпизодов и т. д. Отдельные трудные технические места, встречающиеся в пьесах и этюдах, рекомендуется вычленять и играть как упражнения. Полезно при разучивании играть каждой рукой отдельно. Такой способ дает возможность сосредоточить внимание на мелодии или аккомпанементе и добиваться наибольшей точности и наилучшего качества выполнения. Проигрывание каждой рукой отдельно способствует лучшему запоминанию текста.

Самое главное в педагогическом процессе — полное осознание учеником поставленной перед ним задачи. Ученик должен отчетливо понимать не только то, что от него требуется, но и почему педагог требует то или иное. При работе над пьесой педагог должен приучать учащегося не только воспроизводить точный текст произведения, но и до-

бываться осмысленной передачи содержания и характера музыки. Большую помощь для усвоения материала имеет проигрывание музыкального произведения и показ отдельных деталей самим преподавателем. Приобретая навыки работы в школе, учащиеся должны все больше и больше приучаться к самостоятельным занятиям дома.

Во время самостоятельной работы учащийся обязательно должен распределить свое время таким образом, чтобы успеть пройти все заданное (упражнения, этюды, пьесы). Рекомендуется чередовать порядок проходимого материала — один день начинать с упражнений, гамм и других чисто технических заданий, другой день — с пьес и этюдов. Иначе может выработаться привычка к обязательному «разыгрыванию» рук, что отрицательно сказывается во время публичных выступлений, где для этого нет ни времени, ни возможности.

Все методические указания, данные во введении, остаются в силе на весь период первоначального обучения и являются его основой, на которой вырабатывается техника. Педагогу и ученику, приступая к каждому новому заданию, следует помнить о всем вышесказанном и тщательно контролировать правильность постановки рук и движение каждого пальца.

В заключение несколько слов о счете. Если на фортепиано длительность звука выдерживается пальцем, то на щипковых инструментах, в частности на арфе, продолжительность щипка одинакова и для коротких, и для длинных нот. Поэтому сразу же следует разъяснить ученику, что хотя палец, извлекающий звук, уже снят со струны, считать следует по реальной длительности, указанной в нотах. Если в упражнении или в пьесе имеются восьмые, то рекомендуется считать с «и». Если же восьмых нет, то лучше считать по четвертям. Необходимо от начинающих требовать, чтобы они считали вслух — громко и четко.

Проведение первых уроков является настолько важным, что ему посвящен целый раздел. Необходимо с первых же уроков пробудить у начинающе-

го ученика интерес к музыке. В силу специфики инструмента приобщение ребенка к музыке нельзя начинать подобно тому, как это практикуется на фортепиано: с подбора детских песенок. Хорошо, если педагог с самых первых уроков познакомит начинающего со звучанием арфы, сыграет ему сам нетрудную пьесу¹ или споет с ним, аккомпанируя

¹ Для этой цели рекомендуются, например, следующие пьесы: Грибедов — Два вальса; Глинка — «Жаворонок»; Чайковский — «Далькое прошлое», «Ната-вальс», «На тройке», «Колыбельная»; Глазунов — Соло из балета «Раймонда»; Калинин — «Грустная песенка»; Гречанинов — Мазурка; Майкапар — «Маленькая сказка»; Эрдели — Этюд № 10; Гнесина — «Волчок»; Гедике — Мазурка и другие.

на арфе — это все заинтересует и привьет любовь к музыке. Образные сравнения, рассказы, поясняющие эмоциональное содержание музыки, всегда чрезвычайно полезны. Рекомендуемые пьесы, контрастные по содержанию и настроению, как нельзя лучше соответствуют данному требованию.

Через несколько уроков, по усмотрению педагога, не прекращая работу над упражнениями, нужно знакомить ученика с пьесами и этюдами, которые помогут ему закрепить пройденный материал. В каждом упражнении педагог должен ставить перед учеником конкретную задачу. При игре упражнений нужно воспитывать в ученике умение контролировать себя.

Введение

КРАТКИЕ СВЕДЕНИЯ ОБ ИНСТРУМЕНТЕ

Арфа принадлежит к щипковым музыкальным инструментам. Арфы появились в глубокой древности, несколько тысячелетий назад. Они были распространены в Египте, Греции, Ассирио-Вавилонии и у некоторых народов, живших на территории Советского Союза (Кавказ, Средняя Азия). Современная арфа (рис. 1) отличается от древней: она



Рис. 1. Общий вид современной арфы

имеет педали, которые делают возможной перестройку каждого звука. Педальный механизм был введен впервые баварским инструментальным мастером Хохбруккером в 1720 году. Это прогрессивное нововведение значительно расширило диапазон

арфы, превратило звукоряд из диатонического в хроматический, что и позволило включить арфу в семью концертных инструментов. Для арфы была создана обширная литература, появился ряд блестящих виртуозов-исполнителей.

Новый этап в истории арфы связан с именем гениального французского инструментального мастера Себастьяна Эрара (1752—1831). Вместо крючков, имевшихся в арфе Хохбруккера и прижимавших струну к верхней части инструмента (вербелю), Эрар ввел вилки, которые, поворачиваясь на оси, зажимают струну. Первая арфа Эрара (однорядная) была изготовлена в 1786 году, а около 1815 года он сконструировал арфу с двойным движением педалей. Эта система осталась по сути неизменной до наших дней.

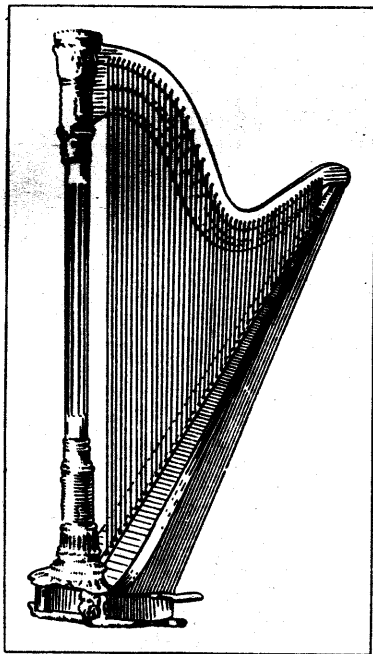
В настоящее время распространены арфы, выпускаемые четырьмя наиболее известными фабриками: французской—Sebastien Erard, английской—Mogley, американской—Jyon Healy и советской фабрикой им. А. В. Луначарского. Механизмы всех этих арф примерно одинаковы.

Арфа широко применяется для сольной игры, а также в оркестре и в ансамбле.

Обучаться на арфе могут дети с семи-десятилетнего возраста с хорошими слуховыми и музыкальными данными и нормальным физическим развитием.

УСТРОЙСТВО АРФЫ

Современная арфа имеет 46 струн. Ее диапазон охватывает более шести октав. Перед первой октавой имеются две дополнительные струны (*Фа*, *Соль*), а последние струны (*Ре*, *Ми*) относятся к седьмой октаве.

Арфисты отсчитывают октавы по-иному, чем на фортепиано. Верхняя октава—первая, дальше вниз идут соответственно вторая, третья, четвертая, пятая, шестая и часть седьмой октавы. В дальнейшем мы будем придерживаться этого обозначения октав.

Начиная с верхней ноты *фа* до ноты *ля* пятой октавы струны арфы жильные, а от ноты *соль* вниз — металлические.

Основной строй арфы — диатонический до-бемоль мажор. Отысканию струн при игре помогает их окраска: все *до* красного цвета, все *фа* — синие.

По характеру звучания диапазон арфы делится на три регистра. Верхний отличается резким и коротким звуком, средний — наиболее яркий, певучий и полный по своему звучанию. Нижнему регистру свойственна некоторая глухость тембра, поэтому левая рука должна быть всегда готова применить прием «глушения» (в нотах он обозначается знаком * или \oplus). Равномерность звучания достигается силой и плотностью нажатия пальца на струну.



Рис. 2. Схема устройства арфы

У арфы семь педалей (по числу ступеней гаммы), которые располагаются у основания следующим образом: с правой стороны четыре педали — Ми, Фа, Соль, Ля; с левой — три: Си, До, Ре (см. рис. 3).

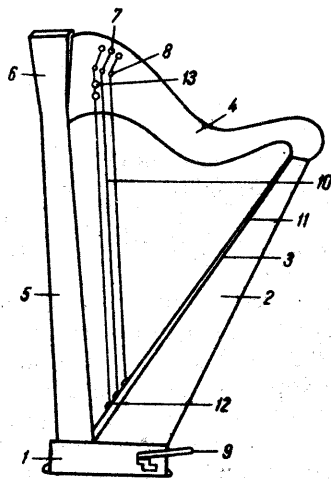

Рис. 3. Схема расположения педалей арфы

Каждая педаль имеет три зарубки (см. рис. 4). Среднее положение соответствует ноте без знака альтерации или ноте с бекаром, верхнее положение — ноте с бемолем и нижнее — ноте с диэзом.

Как правило, педаль нажимается раньше, чем будет извлечен звук, но бывают случаи, когда педаль приходится брать одновременно с альтерированным звуком. Необходимо следить за тем, чтобы передвижение педали было бесшумным и каблук плотно стоял на полу, когда носок ноги нажимает педаль. При движении педалей сверху вниз должно

возникать ощущение движения «на себя», при движении вверх — «от себя».

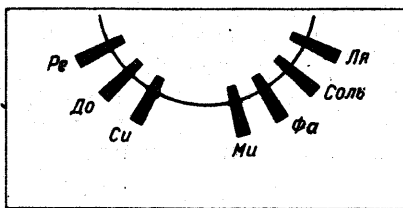

Рис. 4. Зарубки педалей

Экспериментальной мастерской изготовлен новый инструмент — «тренировочная арфа». При выдержанной мензуре и объеме резонаторной коробки она отличается от обычной арфы своим размером, весом и простотой конструкции, что составляет известное удобство для занятий во время каникул, переездов, отдыха. «Тренировочная арфа» имеет раздвигающийся штатив, который позволяет регулировать высоту инструмента соответственно росту ученика. Перестройка струн производится ключом. Такой инструмент можно изготовить и самостоятельно при наличии умелых рук и известной смекалки.

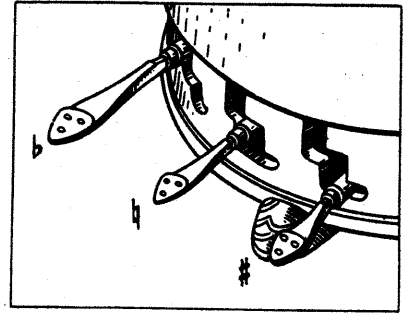

Рис. 5. Общий вид тренировочной арфы

НАСТРОЙКА АРФЫ

Наиболее рациональный способ натягивания струн и настройки арфы следующий. Каждая струна пропускается в отверстие, сделанное в середине деки, прижимается деревянным или костяным колком, затем ее нижний конец завязывается морским узлом. Настроив струну, обратным движением колка распустить кольца витка, оттянуть и снова настроить на заданную высоту. Оставшиеся концы струн рекомендуется отрезать, чтобы арфа не имела неряшливого вида.

Настраивать арфу нужно следующим образом:

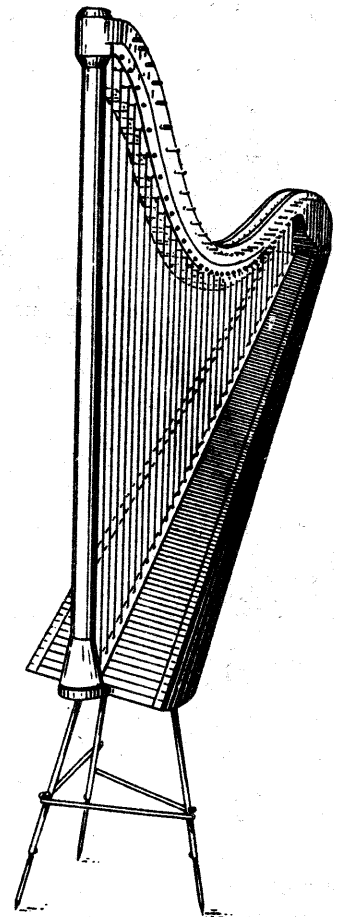
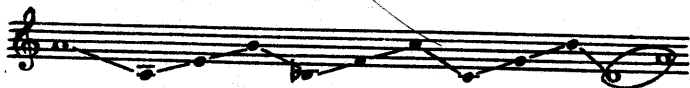

Если после настройки ре образует с ля чистую квинту, — все звуки настроены чисто.

Учащимся, у которых есть фортепиано, рекомендуется на первых порах подстраивать арфу с помощью этого инструмента.

С самого начала нужно приучать учащегося к правильному обращению с арфой: по окончании игры необходимо поднимать педали на верхнюю зарубку, чтобы ослабить их пружины, и накрывать арфу чехлом.

ИЗВЛЕЧЕНИЕ ЗВУКА

Полный красивый певучий звук на арфе достигается плотным прикосновением пальца к струне (нажимом), натяжением «на себя» или «от себя» и глубоким «отыгрыванием» струны вдоль деки. На этом принципе и строится данная методика постановки руки.

Для качества звука имеет значение, под каким углом происходит отыгрывание струны. Чем больше угол между пальцем и струной, тем звук более разнообразен и богаче тембром (см. рис. 6). Пальцы являются своеобразной звуковой палитрой. Именно они создают многообразие звуковых кра-



Рис. 6. Угол отрыва струны пальцем

Играть следует примерно в середине струны, где получается наиболее красивый и полный звук (в басовом регистре для большей четкости лучше играть немного ниже середины — в нижней трети

струны). Игра около вербеля почти лишает звук обертонов и может быть использована лишь как специальная краска. Игра у деки выявляет высокие обертоны и придает звуку несколько гнусавый тембр, который применяется лишь как характерная краска. Необходимо учитывать, что в силу акустических особенностей басы звучат более тускло. Задача исполнителя состоит в том, чтобы уравновесить силу звука между регистрами. Сила звука (громкость), плотность звучания и другие динамические оттенки (*crescendo*, *diminuendo*) зависят от силы нажима пальцев на струны.

ПОСАДКА

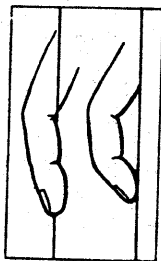
Приступая к занятиям, нужно прежде всего выработать правильную посадку учащегося за инструментом. Ученик садится на край стула. Во время игры корпус учащегося должен быть подтянутым, голову следует держать прямо, не отклонять в сторону от края резонаторной коробки. Плечи и руки должны сохранять свободу. Нужно следить за тем, чтобы во время игры ученик не поднимал плечи, так как это сковывает движения. Арфа наклоняется на себя с таким расчетом, чтобы верхняя часть ее корпуса касалась правого плеча, но не давила на него. В зависимости от роста учащегося подбирают высоту сиденья. Для маленьких детей, ноги которых не достают до пола, следует ставить под ноги скамейку. Колени, прилегая к корпусу инструмента, поддерживают его в равновесии. Верх звуковой коробки должен находиться примерно на одном уровне с ухом, более высокое ее положение затруднит игру правой руки на струнах верхнего регистра (см. рис. 7 и 8).



Рис. 7



Рис. 8.

ПОСТАНОВКА И ПОЛОЖЕНИЕ РУК

Одна из первостепенных задач обучения на арфе, как и на любом другом инструменте, — правильная постановка рук, которая не может рассматриваться отдельно от процесса игры.

Очень важно приобрести и усвоить правильные навыки игры, так как они со временем станут естественными и рефлекторными. Для этой цели автор предлагает серию последовательных упражнений.

Положение рук. Руки следует вытянуть вперед перед собой, затем согнуть в локтях, чтобы собранные пальцы приблизились к струнам. Место прикосновения пальцев к струнам и является «рабочим местом» игры на арфе. Локти высоко не поднимать и не опускать, при этом левое плечо должно быть немного впереди правого, для того чтобы левая рука могла свободно доставать басовые струны.

Пальцы на струнах одновременно являются опорой для рук.

Порядковое обозначение пальцев (нумерация) показано на рис. 9.



Рис. 9.

На арфе играют, как правило, четырьмя пальцами каждой руки, пятый палец — мизинец — в игре не участвует. Пятый палец должен быть свободным, не оттягиваться в сторону (как на рис. 10)

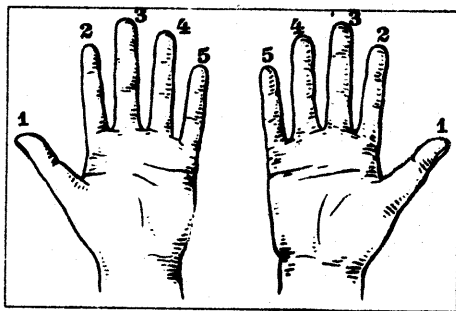

Рис. 10.

и не сгибаться в суставах (как на рис. 11). Неправильное

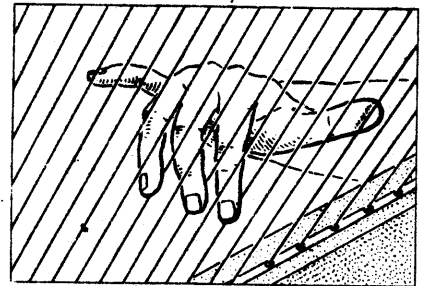

Рис. 11.

Положение пятого пальца означает, что рука перенапряжена или низко расположен первый палец (см. рис. 11). Пятый палец располагается аналогично четвертому (см. рис. 12).

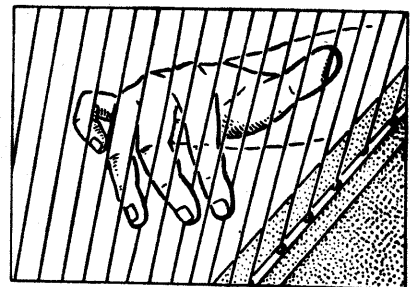

Рис. 12.

Положение пальцев на струнах во всех регистрах должно быть одинаковым. Пальцы в верхнем регистре закруглены и подобраны в соответствии с более короткими струнами.

Первый палец для извлечения звука должен быть вытянут вверх, так как только при высоком первом пальце второй палец сможет извлечь звук вдоль деки. Первый палец находится ближе к плоскости струн и не сгибается в суставе (см. рис. 13).

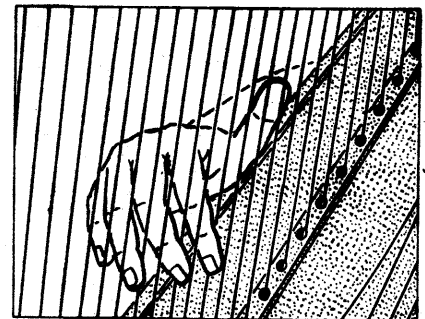

Рис. 13. Правильное положение первого пальца. Неправильное положение первого пальца.

При правильном положении палец плотно прикасается подушечкой к струне, которая проходит вдоль ногтевой фаланги пальца, с некоторым наклоном к наружному краю ногтя (см. рис. 14). Пер-

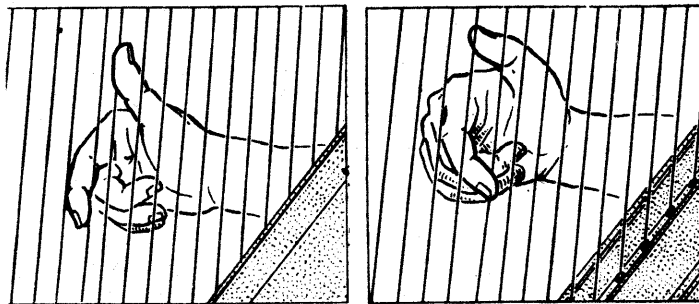

Рис. 14.

вый палец не движется, подобно другим, «в ладонь», а отыгрывая струну, идет в противоположную сторону. При этом надо следить, чтобы он не задевал следующую струну. В своем движении первый палец должен описать полукруг. Отыгрывание струны первым пальцем следует производить всем пальцем, включая и его основание. Снимается палец только движением кисти. Однако необходимо избегать чрезмерных кистевых движений, так как это мешает извлечению сильного, красивого звука и беглости пальцев.

Второй палец должен быть расположен под прямым углом к первому. Закругленный второй палец по длине соответствует вытянутому первому пальцу. Так что между наружной частью кисти и основанием пальца образуется прямой угол (см. рис. 15).

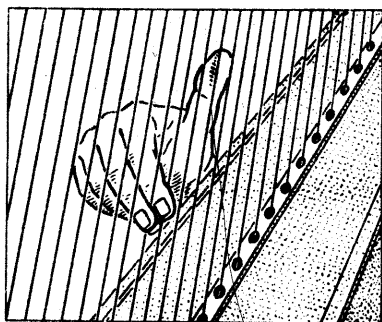

Рис. 15.

Второй палец следует закруглять настолько, чтобы он не прогибался в суставе, а вызывал ощущение упора. Струна проходит приблизительно по середине подушечки, вдоль пальца (см. рис. 16).

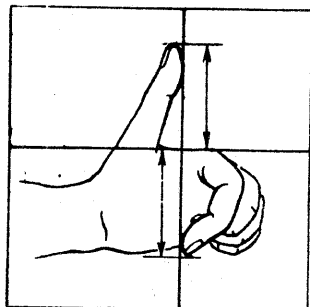

Рис. 16.

Рука принимает положение, которое условно называется «довернутой рукой» (левая рука обычно менее «довернута», чем правая). Первый палец должен стоять высоко, а запястье слегка повернуто к исполнителю. Это дает возможность второму, третьему и четвертому пальцам плотнее стать на струны.

Второй палец, отыгрывая струну, уходит глубоко в ладонь, как изображено на рис. 17, 18. Такое

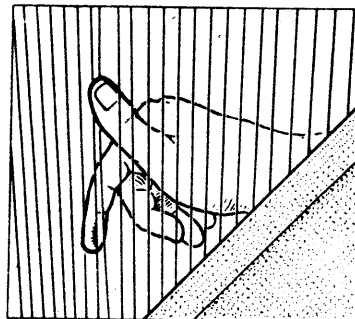

Рис. 17.

расположение служит для ученика контролем. У некоторых этот угол может незначительно меняться в зависимости от длины пальца.

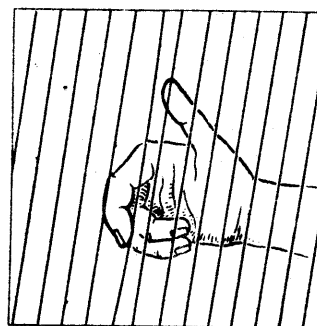

Рис. 18.

При положении, когда все пальцы стоят на струнах, должно быть ощущение, что второй палец является главным.

Если начинающий ученик будет все время контролировать себя, то рука его не окажется «развернутой». Постановка третьего и четвертого пальцев аналогична постановке второго.

Пальцы надо ставить аккуратно, чтобы при игре они не мешали друг другу, не цепляли соседних струн, не вызывали призвуков. Второй, третий и четвертый пальцы отыгрывают в ладонь.

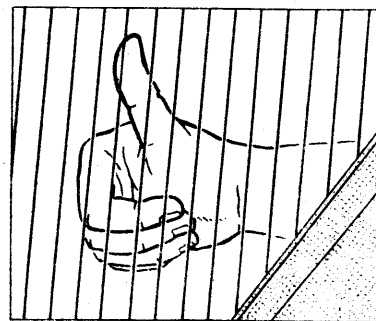
Чем больше расстояние между первым и четвертым пальцами (рука в позиции), тем она более устойчива на струнах (см. рис. 19, 20).



Рис. 19. 20.

Положение пальцев на струнах должно быть следующее: первый палец вытянут и стоит на струне, на другую струну ставится второй палец, третий и четвертый пальцы ставятся на соседние струны в том же положении, что и второй. Пальцы, расположенные на струнах, одновременно являются опорой для рук. Если пальцы левой и правой руки расположены по ступеням гаммы, то четвертый палец ставится на струну ниже третьего, а второй — выше третьего (см. рис. 21). Если второй па-

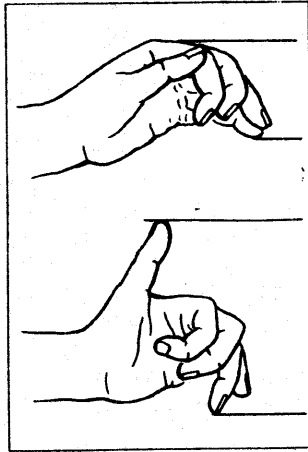

Рис. 21.

лец находится от третьего через струну, то он ставится ниже его (см. рис. 22), а при расположении

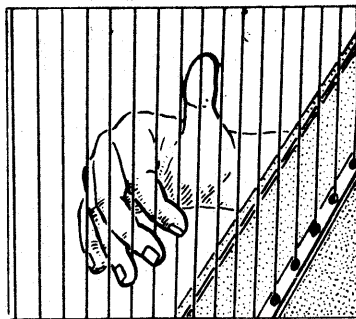

Рис. 22.

четвертого пальца от третьего через струну в правой руке четвертый палец ставится выше третьего (см. рис. 23), а в левой руке — ниже (см. рис. 24).



Рис. 23.

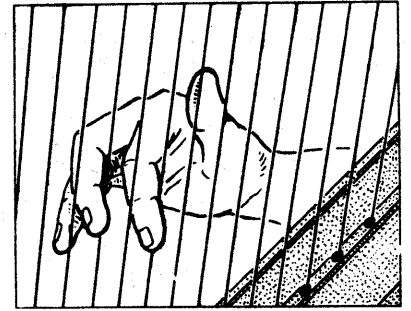

Рис. 24.

При расположении пальцев через струну в высоком первом пальце остальные пальцы располагаются следующим образом: второй палец ставится на струну ниже всех, выше него — третий, а четвертый — выше третьего (см. рис. 25). Пальцы ле-

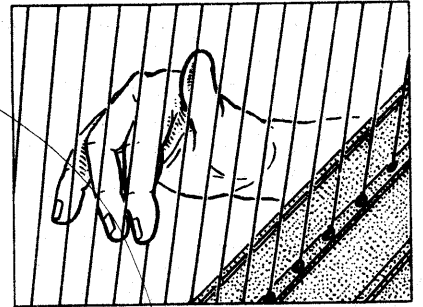

Рис. 25

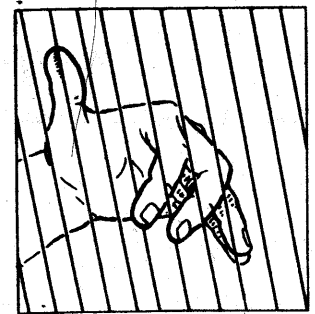
руки располагаются несколько по-иному вследствие того, что предплечье левой руки перпендикулярно струнам. При высоком первом пальце ниже всех стоит на струне четвертый, выше третий и второй пальцы (см. рис. 26).

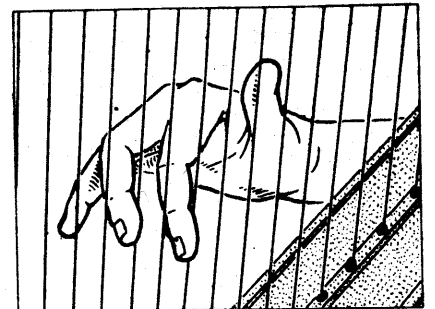

Рис. 26.

Основной проверкой правильного положения руки может служить косточка основания третьего пальца: ученик, играя, должен ее видеть (см. рис. 27).

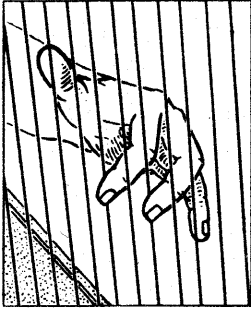

Рис. 27.

Должно быть такое впечатление, что основания первого и пятого пальцев как бы расположены на одной оси (см. рис. 28).

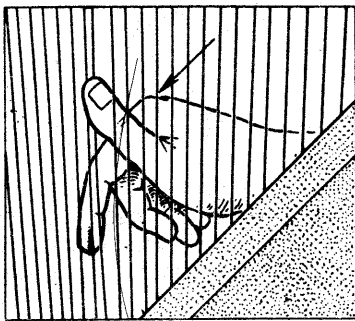

Рис. 28.

Положение локтей. При игре на арфе локти правой и левой рук не должны опускаться (см. рис. 29). Они поддерживают руки в опреде-

ленном положении по отношению к струнам. Опускаясь, локти не дадут возможности пальцам извлекать звук «вдоль деки». Локоть левой руки располагается на уровне среднего и нижнего регистра, а правой на уровне играющих пальцев. Высота локтя правой руки зависит от того, в каком регистре извлекается звук. В высоком регистре локоть будет почти на уровне плеча и слегка отведен в сторону.

Неправильное положение локтей отражается на характере звука и тормозит развитие беглости пальцев. Положение локтей регулирует положение пальцев на струнах. При опущенных локтях у ученика неизбежно возникает тенденция играть выше середины струны. Предплечья левой и правой рук при игре должны находиться в горизонтальном положении и на уровне того места, где в данный момент играют.

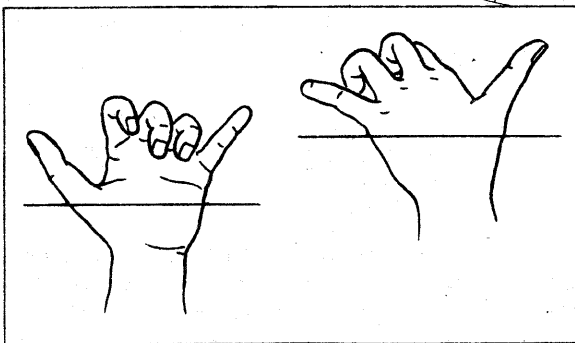

Рис. 29.

При игре в высоком регистре приходится слегка отклонять корпус и голову от арфы, чтобы удобнее и плотнее можно было ставить пальцы и контролировать правильность движения. Первый палец и здесь находится высоко, остальные плотно и удобно стоят на струнах.

Кисть правой руки должна составлять естественную прямую линию с предплечьем. Всякое другое положение вызывает напряжение, что мешает беглости пальцев (рис. 30, 31). У кисти же ле-



Рис. 30.

вой руки должен быть небольшой прогиб. На рис. 32 локоть показан в правильном положении, а пальцы удобно и устойчиво стоят на струнах.



Рис. 31.

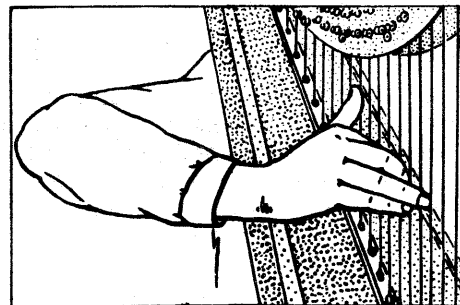

Рис. 32.

Запястья рук должны быть повернуты так, чтобы основание первого пальца было выше остальных, тогда локти легче удерживать в правильном положении, а опора пальцев на струнах будет более устойчивой.

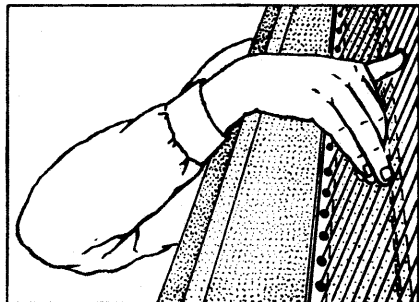
При игре в верхнем регистре правая рука касается звуковой коробки крайним суставом большого пальца, а при игре в среднем регистре — предплечьем около кисти. Правая рука, слегка касаясь деки, не должна быть скована в движении. Бывают случаи, когда при сильном нажиме на ребро звуковой коробки на внутренней части предплечья, у кисти правой руки образуется покраснение и даже мозоль.

Рекомендуется для тренировки и укрепления мышц при игре правой рукой совсем не касаться звуковой коробки.

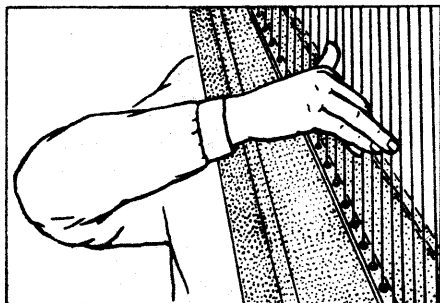
Левая рука деки не касается. Необходимо следить, чтобы левая рука не стояла на струнах выше правой, первый палец левой руки должен быть примерно на уровне второй фаланги четвертого пальца правой, точнее, первый палец левой руки располагается над ногтем четвертого пальца правой руки (см. рис. 33).

Таким образом, получается как бы одна линия от левой руки к правой. Это соотношение рук сохраняется и в том случае, когда обычное распо-



Рис. 33.

жение рук меняется, то есть левая находится выше правой (см. рис. 34).

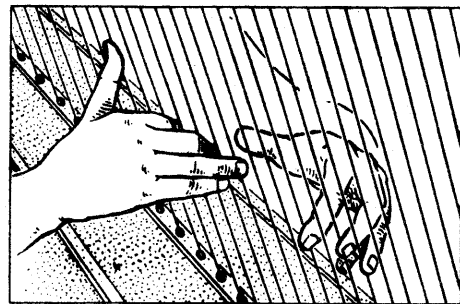

Рис. 34.

При игре на арфе пальцы, как правило, ставятся на нужные струны заранее, до извлечения звука. Этот прием дает руке ощущение опоры, экономит время, силы играющего и является основой арфовой техники. Этот принцип постановки пальцев подробно разработанный замечательным арфистом и педагогом В. Поссе, основанный на опыте предшественников и продолженный его учеником А. И. Слепушкиным, сводится к следующему: при игре в одном направлении все пальцы ставятся на струны одновременно. Старейшая русская арфистка К. А. Эрдели учила подготавливать пальцы заранее, независимо от направления движения звуков. Для наглядности объединенная группа пальцев в нотах обозначается сверху или снизу квадратной скобкой:

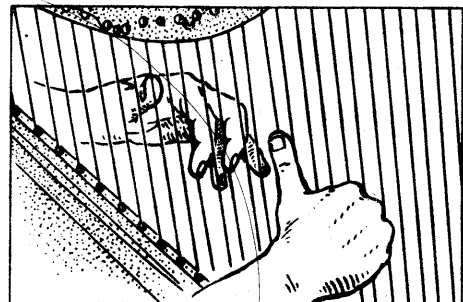

Основное правило аппликатуры на арфе заключается в том, что мелодическая фигура, имеющая направление вверх или вниз, исполняется так, чтобы последний звук был сыгран не ранее, чем будет приготовлен палец для извлечения первого звука следующей фигуры.

Игра мелодической фигуры, состоящей хотя бы из двух звуков, требует одновременной постановки пальцев на струны для всей фигуры. Если в музыкальной последовательности встречаются повто-

ряющиеся звуки, то при их исполнении рекомендуется менять пальцы. Иногда в музыкальных примерах мелодию исполняет один первый палец, а

остальные играют сопровождение, и в этом случае рекомендуется пальцы, исполняющие аккомпанемент, заранее ставить на струны.

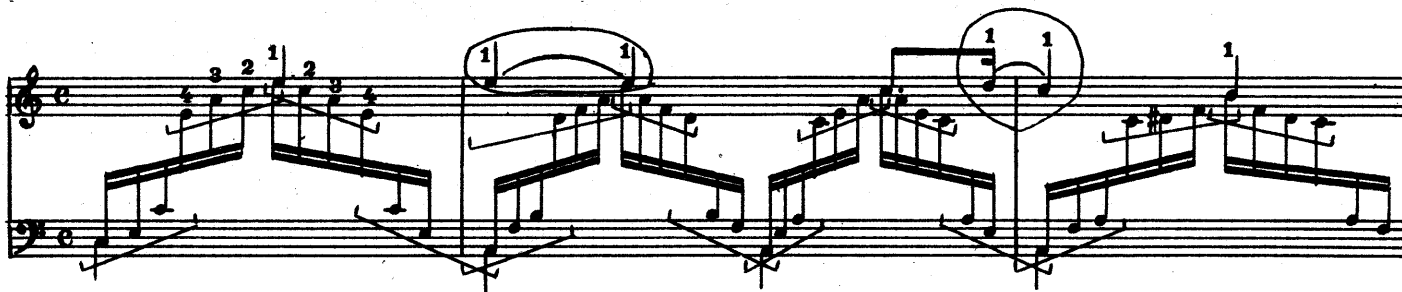

Перед тем как исполнить скольжение, нужно все пальцы, обозначенные в скобках, одновременно ставить на струны, а затем произвести скольжение от струны к струне в ту или иную сторону.

живаться следующей аппликатуры как более удобной и создающей впечатление большого легато:



Хассельманс. «Мелодия»



Приведем основную аппликатуру для игры интервалов: секунда берется двумя соседними пальцами, терция — соседними либо через один палец, кварта — через палец, квинта и секста — через один палец либо через два пальца, септима, октава и более широкие интервалы берутся первым и четвертым пальцами.

Вся указанная аппликатура, в основном, относится к отдельным интервалам, в технических пассажах возможны и другие удобные для данных случаев сочетания пальцев.

На арфе гаммы во всех тональностях исполняются одной и той же аппликатурой. Гамма в одну октаву начинается с четвертого пальца, гамма в две октавы — с третьего пальца, гамма в три октавы — со второго пальца, гамма в четыре октавы — с первого пальца.

Бокса. Этюд



При исполнении двух обращений одного аккорда, расположенных рядом, рекомендуется придержи-

Раздел первый

ПЕРВОНАЧАЛЬНЫЕ ПРИЕМЫ ИГРЫ НА АРФЕ

УРОК ПЕРВЫЙ

УПРАЖНЕНИЕ НА ОЩУЩЕНИЕ ПАЛЬЦАМИ СТРУНЫ (БЕЗ ИЗВЛЕЧЕНИЯ ЗВУКА)

Все упражнения данного урока рекомендуется выполнять ежедневно по нескольку раз, пока ученик не приобретет определенного навыка и не будет выработан автоматизм постановки пальцев. Перед тем как приступить к выполнению первоначальных упражнений, ученику рекомендуется провести серию упражнений на ощущение струны. Эти

упражнения выполняются следующим образом. Поочередно вторым, третьим и четвертым полусогнутыми пальцами натягивают струну к себе при определенном высоком положении первого пальца. Далее повторяются эти же упражнения только по упору на струну первого пальца. Упражнения выполняются поочередно левой и правой рукой.

УПРАЖНЕНИЕ ДЛЯ ВТОРОГО ПАЛЬЦА С ИЗВЛЕЧЕНИЕМ ЗВУКА

Пальцы собрать в кулак. Первый палец вытянуть кверху и поставить краем подушечки на струну *Фа* третьей октавы. Затем освободить остальные пальцы (они должны быть в свободном полусогнутом положении). Первый палец в данной позиции служит опорой для остальных. Второй палец ставится на соседнюю струну *Ми* в слегка согнутом положении, но так, чтобы он не прогибался в крайнем суставе и отыгрывал глубоко в ладонь.

Упражнение выполняется по очереди каждой

рукой (левая рука играет те же упражнения октавой ниже). На первых порах, играя упражнения рекомендуется считать вслух громко и четко: на счет «раз» палец извлекает звук, на счет «два» ставится в первоначальное положение. Счет вслух организует ученика, но как систему его вводить не следует, так как это может отвлечь ученика от контроля над звуком и, следовательно, от выразительного исполнения.

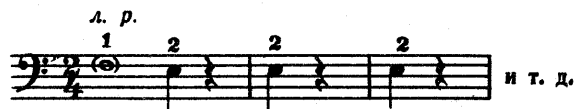
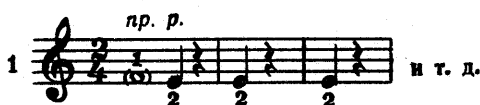

УПРАЖНЕНИЕ ДЛЯ ТРЕТЬЕГО ПАЛЬЦА

При исполнении упражнения третьим пальцем соблюдаются все условия предыдущего упражнения. Первый палец как опора остается на струне в том же положении. Второй и четвертый пальцы

находятся в свободном положении. Третий палец ставится подушечкой на струну *Ре* и отыгрывает ее:

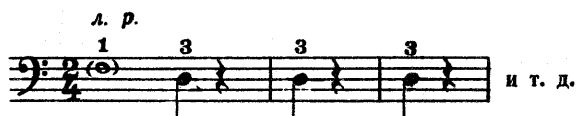

УПРАЖНЕНИЕ ДЛЯ ЧЕТВЕРТОГО ПАЛЬЦА

При исполнении упражнения четвертым пальцем второй и третий находятся в свободном поло-

жении, четвертый отыгрывает струну *До*, первый палец ставится для упора:

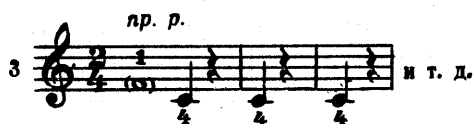

УРОК ВТОРОЙ

УПРАЖНЕНИЯ ДЛЯ ВТОРОГО И ТРЕТЬЕГО ПАЛЬЦЕВ

Поставить на струны *Ре* и *Ми* третий и второй пальцы, первый палец на струну *Фа* для упора, причем необходимо следить, чтобы он не прогибался в суставах. Третий и второй пальцы нужно ставить так, чтобы они не мешали друг другу, не задевали соседних струн и были слегка закруглены.

Упражнение выполняется со счетом вслух: на

счет «раз» отыгрывает третий палец, на «два» — второй, на счет «три» — второй и третий пальцы одновременно энергичным движением ставятся обратно на струны.

Играть упражнение следует не спеша. Локоть правой руки не должен опускаться, а кисть прогибаться. Не следует отклонять корпус от арфы:

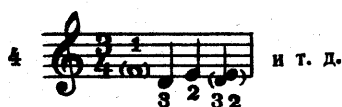

В упражнении 5 на счет «раз, два» второй и третий пальцы поочередно извлекают звуки; на счет

«три» оба пальца ставятся на те же струны одновременно.



УПРАЖНЕНИЯ ДЛЯ ВТОРОГО, ТРЕТЬЕГО И ЧЕТВЕРТОГО ПАЛЬЦЕВ

На струны *До*, *Ре*, *Ми*, *Фа* ставятся четвертый, третий, второй и первый пальцы. Первый палец — на струну *Фа* для упора. Это упражнение аналогично предыдущему и играется со счетом «четыре».

При выполнении данного упражнения особенно

необходимо следить за тем, чтобы при отыгрывании четвертым пальцем третий и второй, стоящие на струнах, не соскальзывали с них и не прогибались в суставах, что иногда происходит при опускании локтя.



Пальцы, указанные в упражнениях, поочередно извлекают звуки, и на счет «четыре» ставятся на струны одновременно.

В упражнении 8 при движении звуков вверх третий и второй пальцы ставятся на струны однове-

менно в момент извлечения звука четвертым пальцем. При движении звуков вниз на струны ставятся четвертый и третий пальцы в момент извлечения звука вторым пальцем.



УРОК ТРЕТИЙ

УПРАЖНЕНИЕ ДЛЯ ПЕРВОГО ПАЛЬЦА БЕЗ ОПОРЫ

Первый палец ставится на струну *До*. Второй, третий и четвертый пальцы слегка прижимаются к ладони. Звук извлекается первым пальцем без опоры на струны других пальцев. Первый палец, отыг-

рывая струну, делает круговое движение свободной кистью. Особое внимание надо обратить на то, чтобы не опускался локоть.



УПРАЖНЕНИЯ ДЛЯ ПЕРВОГО ПАЛЬЦА С ОПОРОЙ НА ВТОРОЙ, ТРЕТИЙ И ЧЕТВЕРТЫЙ ПАЛЬЦЫ

На струны *До*, *Ре*, *Ми*, *Фа* ставятся четвертый, третий, второй и первый пальцы. Четвертый, третий и второй пальцы ставятся на струны для упора. При выполнении упражнений первый палец де-

лает круговое движение. Нужно следить за тем, чтобы отыгрывание струны производилось от основания пальца, а палец не прогибался бы в суставе.

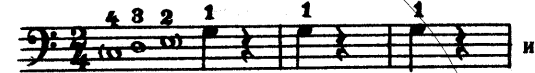

УПРАЖНЕНИЯ ДЛЯ ЧЕТЫРЕХ ПАЛЬЦЕВ

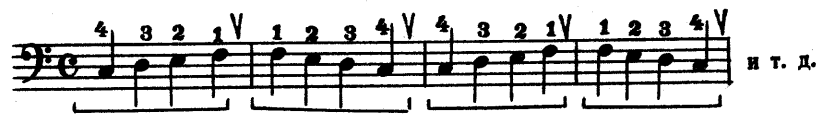

В упражнении 13 отыгрывание первым и четвертым пальцами в обеих руках происходит при одновременном легком движении кисти. При движении звуков вверх третий, второй и первый пальцы ставятся на струны одновременно

с извлечением звука четвертым пальцем; при движении звуков вниз второй, третий и четвертый пальцы ставятся одновременно с извлечением звука первым пальцем:



УРОК ЧЕТВЕРТЫЙ

УПРАЖНЕНИЯ НА РАЗЛИЧНЫЕ ЧЕРЕДОВАНИЯ ПАЛЬЦЕВ

При исполнении упражнений локти и первый палец остаются в своих позициях, а второй, третий и четвертый пальцы глубоко уходят в ладонь. Полез-

но поиграть эти упражнения не только аппликатурой, указанной в упражнении 15, но и другими пальцами:

15

16

и т. д.

и т. д.

и т. д.

и т. д.

17

и т. д.

и т. д.

и т. д.

и т. д.

18

и т. д.

и т. д.

и т. д.

и т. д.

19

и т. д.

и т. д.

и т. д.

и т. д.

УРОК ПЯТЫЙ

УПРАЖНЕНИЯ ДЛЯ ПЕРВОГО И ВТОРОГО ПАЛЬЦЕВ
В ВОСХОДЯЩЕМ И НИСХОДЯЩЕМ НАПРАВЛЕНИЯХ

20

Exercise 20 consists of two staves. The treble staff has an ascending sequence of eighth notes: G4, A4, B4, C5, D5, E5, F5, G5, with fingerings 2, 1, 2, 1. This is followed by a descending sequence: G5, F5, E5, D5, C5, B4, A4, G4, with fingerings 1, 2, 1, 2. The bass staff has an ascending sequence: G3, A3, B3, C4, D4, E4, F4, G4, with fingerings 2, 1. This is followed by a descending sequence: G4, F4, E4, D4, C4, B3, A3, G3, with fingerings 1, 2, 1, 2. Vertical strokes (v) are placed above each note to indicate bowing direction.

В упражнении 20 в восходящем направлении первый палец отыгрывает струну легким движением кисти, а в нисходящем — то же делает второй палец.

21

Exercise 21 consists of two staves. The treble staff has an ascending sequence of eighth notes: G4, A4, B4, C5, D5, E5, F5, G5, with fingerings 1, 2, 1, 2, 1, 2. This is followed by a descending sequence: G5, F5, E5, D5, C5, B4, A4, G4, with fingerings 1, 2, 1, 2. The bass staff has an ascending sequence: G3, A3, B3, C4, D4, E4, F4, G4, with fingerings 1, 2. This is followed by a descending sequence: G4, F4, E4, D4, C4, B3, A3, G3, with fingerings 1, 2, 1, 2. A vertical stroke (v) is placed above the final note of the descending sequence in the treble staff.

В восходящем и нисходящем движении звуки исполняются legato.

22

Exercise 22 consists of two staves. The treble staff has an ascending sequence of eighth notes: G4, A4, B4, C5, D5, E5, F5, G5, with fingerings 2, 1, 2, 1, 2, 1. This is followed by a descending sequence: G5, F5, E5, D5, C5, B4, A4, G4, with fingerings 1, 2, 1, 2. The bass staff has an ascending sequence: G3, A3, B3, C4, D4, E4, F4, G4, with fingerings 1, 2. This is followed by a descending sequence: G4, F4, E4, D4, C4, B3, A3, G3, with fingerings 1, 2.

23

Exercise 23 consists of two staves. The treble staff has an ascending sequence of eighth notes: G4, A4, B4, C5, D5, E5, F5, G5, with fingerings 1, 2, 1, 2. This is followed by a descending sequence: G5, F5, E5, D5, C5, B4, A4, G4, with fingerings 1, 2. The bass staff has an ascending sequence: G3, A3, B3, C4, D4, E4, F4, G4, with fingerings 1, 2. This is followed by a descending sequence: G4, F4, E4, D4, C4, B3, A3, G3, with fingerings 1, 2.

В упражнениях 22 и 23 все звуки исполняются legato. Первый палец ставится на следующую струну одновременно с отыгрыванием второго пальца.

УРОК ШЕСТОЙ

УПРАЖНЕНИЯ ДЛЯ ПЕРВОГО, ВТОРОГО И ТРЕТЬЕГО ПАЛЬЦЕВ

Играя упражнения, нужно следить, чтобы пальцы, обозначенные в нотах в квадратных скобках, ставились на струны одновременно с отыгрыванием пальца, стоящего перед скобкой:

24

25

В упражнении 24 третий и второй пальцы ставятся на струну одновременно с отыгрыванием первого. В упражнении 25 первый палец ставится на струну одновременно с отыгрыванием третьего.

26

Упражнение 26 надлежит играть с ударением на каждую сильную долю такта.

27

Musical notation for measures 27-28. The system consists of two staves. The upper staff is in treble clef and the lower in bass clef. Both staves feature a 2/4 time signature. The music is characterized by eighth-note patterns. In measure 27, the upper staff has two triplet markings (3) over groups of three eighth notes. The lower staff also has two triplet markings (3) over groups of three eighth notes. The piece continues with eighth-note runs in both staves.

Musical notation for measures 29-30. The system consists of two staves. The upper staff is in treble clef and the lower in bass clef. Both staves feature a 2/4 time signature. The music continues with eighth-note patterns in both staves.

28

Musical notation for measures 31-32. The system consists of two staves. The upper staff is in treble clef and the lower in bass clef. Both staves feature a 2/4 time signature. In measure 31, the upper staff has two triplet markings (3) over groups of three eighth notes. The lower staff also has two triplet markings (3) over groups of three eighth notes. The piece continues with eighth-note runs in both staves.

Musical notation for measures 33-34. The system consists of two staves. The upper staff is in treble clef and the lower in bass clef. Both staves feature a 2/4 time signature. The music continues with eighth-note patterns in both staves.

29

Musical notation for measures 35-36. The system consists of two staves. The upper staff is in treble clef and the lower in bass clef. Both staves feature a 2/4 time signature. In measure 35, the upper staff has two triplet markings (3) over groups of three eighth notes. The lower staff also has two triplet markings (3) over groups of three eighth notes. The piece continues with eighth-note runs in both staves.

Musical notation for measures 37-38. The system consists of two staves. The upper staff is in treble clef and the lower in bass clef. Both staves feature a 2/4 time signature. The music continues with eighth-note patterns in both staves.

Musical notation for measures 39-40. The system consists of two staves. The upper staff is in treble clef and the lower in bass clef. Both staves feature a 2/4 time signature. In measure 39, the upper staff has a triplet marking (3) over a group of three eighth notes. The lower staff also has a triplet marking (3) over a group of three eighth notes. The piece continues with eighth-note runs in both staves.

First system of musical notation for exercise 29, consisting of a treble and bass staff. The treble staff contains a sequence of eighth notes and quarter notes, while the bass staff features a steady eighth-note accompaniment.

Second system of musical notation for exercise 29, continuing the melodic line in the treble staff and the accompaniment in the bass staff.

Third system of musical notation for exercise 29, concluding the exercise with a double bar line.

Упражнения 29, 30, 31, 32, 33, 34, 35 выполняются с акцентом на сильную долю такта. Концы фраз снимаются легким движением кисти.

First system of musical notation for exercise 30, starting with a treble clef and a 2/4 time signature. It includes fingerings (1, 2, 3) and accents (3) over the first two measures. The bass staff provides a consistent eighth-note accompaniment.

Second system of musical notation for exercise 30, continuing the exercise.

Third system of musical notation for exercise 30, continuing the exercise.

Fourth system of musical notation for exercise 30, concluding the exercise with a double bar line.

First system of musical notation, consisting of a treble and bass clef staff. The treble staff contains a sequence of eighth notes, and the bass staff contains a sequence of eighth notes.

Second system of musical notation, consisting of a treble and bass clef staff. The treble staff contains a sequence of eighth notes, and the bass staff contains a sequence of eighth notes.

Third system of musical notation, consisting of a treble and bass clef staff. The treble staff contains a sequence of eighth notes, and the bass staff contains a sequence of eighth notes.

Fourth system of musical notation, consisting of a treble and bass clef staff. The treble staff contains a sequence of eighth notes, and the bass staff contains a sequence of eighth notes.

Fifth system of musical notation, starting at measure 31. It includes fingerings and accents. Fingerings: 2 1 3, 1 3, 2 1 3, 2 1 3, 2 1 3 2 1 3, 2 1 3 2 1 3, 3 1 2 3 1 2, 3 1 2 3 1 2, 3 1 2 3 1 2, 3 1 2 3 1. Accents: >.

Sixth system of musical notation, starting at measure 32. It includes fingerings and accents. Fingerings: 1 3 2 1 3 2 1 3 2 1 3 2, 1 2 1 2 3 1 2 3 1 2 3 1, 2 3 1 2 3 1 2 3 1 2 3 1. Accents: >.

Seventh system of musical notation, starting at measure 33. It includes fingerings and accents. Fingerings: 3 2 1 3 2 1, 3 2 1 3 2 1. Accents: >.

Eighth system of musical notation, starting at measure 34. It includes fingerings and accents. Fingerings: 3 2 1 3 2 1, 1 3 2 1, 3 2 1 3 2 1. Accents: >.

3

4

5

УРОК СЕДЬМОЙ

УПРАЖНЕНИЯ ДЛЯ ПЕРВОГО, ВТОРОГО, ТРЕТЬЕГО И ЧЕТВЕРТОГО ПАЛЬЦЕВ
В ВОСХОДЯЩЕМ НАПРАВЛЕНИИ

5

7

8

39

Musical notation for measures 39-40. The system consists of two staves. The upper staff is in treble clef and the lower in bass clef. Both are in 2/4 time. Measure 39 features a descending eighth-note scale in both hands, with fingerings 4-3-2-1 and 4-3-2-1. Measure 40 continues the scale with a final quarter note in each hand.

Musical notation for measures 41-42. The system consists of two staves. The upper staff is in treble clef and the lower in bass clef. Both are in 2/4 time. Measure 41 features a descending eighth-note scale in both hands, with fingerings 4-3-2-1 and 4-3-2-1. Measure 42 continues the scale with a final quarter note in each hand.

40

Musical notation for measures 43-44. The system consists of two staves. The upper staff is in treble clef and the lower in bass clef. Both are in 2/4 time. Measure 43 features a descending eighth-note scale in both hands, with fingerings 1-2-3-4 and 1-2-3-4. Measure 44 continues the scale with a final quarter note in each hand.

Musical notation for measures 45-46. The system consists of two staves. The upper staff is in treble clef and the lower in bass clef. Both are in 2/4 time. Measure 45 features a descending eighth-note scale in both hands. Measure 46 continues the scale with a final quarter note in each hand.

41

Musical notation for measures 47-48. The system consists of two staves. The upper staff is in treble clef and the lower in bass clef. Both are in 2/4 time. Measure 47 features a descending eighth-note scale in both hands, with fingerings 4-3-2-1-2-3 and 4. Measure 48 continues the scale with a final quarter note in each hand.

Musical notation for measures 49-50. The system consists of two staves. The upper staff is in treble clef and the lower in bass clef. Both are in 2/4 time. Measure 49 features a descending eighth-note scale in both hands. Measure 50 continues the scale with a final quarter note in each hand.

Musical notation for measures 51-52. The system consists of two staves. The upper staff is in treble clef and the lower in bass clef. Both are in 2/4 time. Measure 51 features a descending eighth-note scale in both hands. Measure 52 continues the scale with a final quarter note in each hand.

Musical notation for measures 53-54. The system consists of two staves. The upper staff is in treble clef and the lower in bass clef. Both are in 2/4 time. Measure 53 features a descending eighth-note scale in both hands. Measure 54 continues the scale with a final quarter note in each hand.

First system of musical notation, consisting of a treble and bass clef staff. The treble staff contains a melody of eighth and sixteenth notes, while the bass staff provides a rhythmic accompaniment of eighth notes.

Second system of musical notation, continuing the piece with similar melodic and accompaniment patterns in the treble and bass staves.

Third system of musical notation, starting with a measure number '42' on the left. The treble staff features a more active melodic line with frequent sixteenth notes.

Fourth system of musical notation, showing a continuation of the melodic and accompaniment themes.

Fifth system of musical notation, with the treble staff showing a melodic line that includes some rests and the bass staff maintaining a steady accompaniment.

Sixth system of musical notation, featuring a more complex melodic line in the treble staff with many sixteenth notes.

Seventh system of musical notation, concluding the page with a melodic line in the treble staff and a final accompaniment in the bass staff.

43 *p.* *pp. p.*

pp. p. *p.*

В этих упражнениях особое внимание надо уделить плавности перехода от левой руки к правой.

УРОК ВОСЬМОЙ

УПРАЖНЕНИЯ В ВОСХОДЯЩЕМ И НИСХОДЯЩЕМ НАПРАВЛЕНИЯХ

44 *pp. p.*

p.

45 *np. p.* 3 3 3 2 1 2 3 1 2 3 1 2

A. p.

46 *np. p.*

A. p.

47 *np. p.*

A. p.

48 *np. p.*

A. p.

49

Musical score for exercise 49, consisting of four staves. The first two staves are in treble clef, and the last two are in bass clef. The music is in common time (C). Fingerings are indicated by numbers 1-3 below the notes.

УРОК ДЕВЯТЫЙ

УПРАЖНЕНИЯ БОЛЕЕ СЛОЖНЫЕ ПО ФАКТУРЕ

50

pr. p.

Musical score for exercise 50, consisting of two staves. The first staff is in treble clef, and the second is in bass clef. The music is in 2/4 time. It features complex fingerings, including triplets and sixteenth-note runs.

f. p.

Second part of exercise 50, consisting of two staves. The first staff is in treble clef, and the second is in bass clef. It continues the complex fingerings from the first part.

51

pr. p.

Musical score for exercise 51, consisting of two staves. The first staff is in treble clef, and the second is in bass clef. The music is in 3/4 time. It features complex fingerings, including triplets and sixteenth-note runs.

Second part of exercise 51, consisting of two staves. The first staff is in treble clef, and the second is in bass clef. It continues the complex fingerings from the first part.

f. p.

Third part of exercise 51, consisting of two staves. The first staff is in treble clef, and the second is in bass clef. It continues the complex fingerings from the first part.

Fourth part of exercise 51, consisting of two staves. The first staff is in treble clef, and the second is in bass clef. It continues the complex fingerings from the first part.

52 *mp. p.* 29

4 3 2 1, 4 3 2 1

A. p.

4 3 2 1, 4 3 2 1

53 *mp. p.*

4 3 1 2, 4 3 2 1

A. p.

4 3 1 2, 4 3 2 1

54 *mp. p.*

A. p.

55 *mp. p.*

A. p.

56 *mp. p.*

A. p.

57 *mp. p.*

A. p.

58

59

УРОК ДЕСЯТЫЙ

УПРАЖНЕНИЯ С ПРИМЕНЕНИЕМ ПЯТОГО ПАЛЬЦА

В игре на арфе пятому пальцу отведена специфическая роль. В силу своего анатомического строения он практически не принимает участия в игровом процессе. Однако он существенно влияет на развитие исполнительских навыков остальных пальцев и всей руки в целом. Кроме того, упражнения с пятым пальцем снимают перенапряжение руки.

При формировании постановки рук удобно «уложенные» на струнах пять пальцев (при высоком первом и соответствующей позиции локтя) создают правильное положение руки на арфе (см. рис. 35).



Рис. 35. (левая рука)



Рис. 35. (правая рука)

Упражнения с применением пятого пальца рекомендуется играть после тщательного изучения первоначальных упражнений.

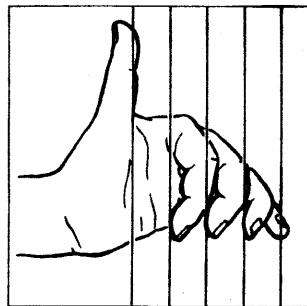
60. *п. р.*

А. р.

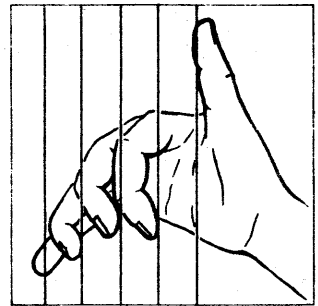
61. *п. р.*

А. р.

Это упражнение полезно играть с акцентом на сильную и слабую доли.

62. *п. р.*

А. р.

64

65

ОБЩИЕ ЗАМЕЧАНИЯ К ИСПОЛНЕНИЮ УПРАЖНЕНИЙ

При движении вверх четвертый, третий и второй пальцы ставятся одновременно с отыгрыванием пятым пальцем.

При игре в нисходящем движении одновременно с отыгрыванием первым пальцем ставятся второй, третий, четвертый и пятый пальцы. Играя эти

упражнения, нужно обращать внимание на следующие моменты: первый палец должен быть в высокой позиции и близко расположен к плоскости струн, положение руки не должно меняться, не следует допускать лишних движений, пальцы должны уходить глубоко в ладонь.

Раздел второй

РАЗЛИЧНЫЕ ВИДЫ ТЕХНИКИ ИГРЫ НА АРФЕ

ИГРА КАЖДОЙ РУКОЙ ОТДЕЛЬНО

Эти пьесы способствуют развитию и закреплению исполнительских навыков, приобретенных в работе над упражнениями.

1. Поет, поет соловушка Русская народная песня

Правая рука

Andante

Левая рука

Andante

2. Колыбельная

Andante

Т. ЗАХАРЬИНА

Andante

3. Ладушки-ладушки

Детская песенка

Moderato

The score consists of two staves. The upper staff is in treble clef with a key signature of three flats and a common time signature. It begins with a dynamic marking of *mf* and contains a sequence of eighth notes with fingerings 1, 2, 1, 2, 3, 4, 1, 2, 1, 2, 3, 4. The lower staff is in bass clef with the same key signature and time signature, starting with a dynamic marking of *mf* and containing a sequence of eighth notes with fingerings 1, 2, 1, 2, 3, 4, 1, 2, 1, 2, 3, 4. Both staves feature slurs over the first six and last six notes.

4. Киргизская народная песня

Moderato

The score consists of two staves. The upper staff is in treble clef with a key signature of two flats and a 3/4 time signature. It starts with a dynamic marking of *mf* and includes accents (V) over several notes. The lower staff is in bass clef with the same key signature and time signature, starting with a dynamic marking of *mf* and including accents (V) over several notes. Fingerings are indicated throughout the piece.

5. Где ты был, мой баран?

Венгерская народная песня

Moderato

The score consists of two staves. The upper staff is in treble clef with a key signature of three flats and a 2/4 time signature. It begins with a dynamic marking of *mp* and includes accents (V) over several notes. The lower staff is in bass clef with the same key signature and time signature, starting with a dynamic marking of *mp* and including accents (V) over several notes. Fingerings are indicated throughout the piece.

6. Да во городе

Русская хороводная песня

Andantino

The score consists of two staves. The upper staff is in treble clef with a key signature of three flats and a 2/4 time signature. It starts with a dynamic marking of *f* and includes a dynamic marking of *p* later in the piece. The lower staff is in bass clef with the same key signature and time signature, starting with a dynamic marking of *f* and including a dynamic marking of *p* later in the piece. Fingerings are indicated throughout the piece.

7. Маляр

Ф. ЛЕЩИНСКАЯ

Moderato

Moderato

mf

8. Зейнам

Ассирийский народный танец

Lento

Lento

mf

Lento

mp

СОЕДИНЕНИЕ РУК В ОДНОВРЕМЕННОМ ДВИЖЕНИИ

При исполнении следует следить за одинаковой силой звучания в партиях левой и правой рук.

9. Отрывок

из оперы «Иван Сусанин»

М. ГЛИНКА

Maestoso

Maestoso

f

First system of musical notation, measures 1-4. Treble and bass staves with notes and slurs.

Second system of musical notation, measures 5-8. Treble and bass staves with notes, slurs, and an A# marking.

10. Протяжная^{*)}

А. ХОЛМИНОВ

Adagio. Cantabile

Third system of musical notation, measures 9-12. Treble and bass staves with notes, slurs, and dynamic markings *p* and *mf*.

Fourth system of musical notation, measures 13-16. Treble and bass staves with notes, slurs, and dynamic markings *p* and *cresc.*

Fifth system of musical notation, measures 17-20. Treble and bass staves with notes, slurs, and dynamic markings *f* and *p*.

11. Ходит Сенюшка горой

Старинная казачья песня

Giocoso

Musical score for "Ходит Сенюшка горой" (Old Cossack song). The piece is in 2/4 time, key of B-flat major, and marked **Giocoso**. The score consists of two systems. The first system includes a treble clef staff with a melody and a bass clef staff with accompaniment. Fingerings are indicated by numbers 1-3 above the treble staff and 3-4 below the bass staff. Dynamics include *f* (2nd time) and *p*. The second system continues the melody and accompaniment, ending with a *rit.* (ritardando) marking.

12. Вьюн по воде извивается

Русская народная песня

Moderato

Musical score for "Вьюн по воде извивается" (Russian folk song). The piece is in 3/4 time, key of B-flat major, and marked **Moderato**. The score consists of two systems. The first system includes a treble clef staff with a melody and a bass clef staff with accompaniment. Fingerings are indicated by numbers 1-3 above the treble staff and 3-4 below the bass staff. Dynamics include *mf*. The second system continues the melody and accompaniment, ending with a repeat sign.

13. Я табун съцерагу

Белорусская народная песня

Largo. Cantabile

Musical score for "Я табун съцерагу" (Belarusian folk song). The piece is in common time (C), key of B-flat major, and marked **Largo. Cantabile**. The score consists of two systems. The first system includes a treble clef staff with a melody and a bass clef staff with accompaniment. Dynamics include *mf*. The second system continues the melody and accompaniment, ending with a repeat sign.

14. Упругость^{*)}

Con moto

М. ОСОКИН

© Издательство «Музыка», 1977г.

15. Наш цыган

Молдавская народная песня

Allegretto

16. Ой ты, утушка-утица

Русская народная песня

Allegretto

17. Радуга

А. ГЕДИКЕ

Allegro moderato

The musical score is written for piano in 2/4 time, key of D major. It consists of five systems of music. The first system includes fingering numbers above and below the notes, and a dynamic marking of *mf*. The second system includes a 'Re#' marking. The fifth system includes a 'rall.' marking and a dynamic marking of *f*. The score is a piano accompaniment for a piece titled '17. Радуга' by A. Gedike.

ИГРА ДВУМЯ РУКАМИ ПООЧЕРЕДНО

Предлагаемые упражнения способствуют координации движений левой и правой рук.
При исполнении пьесы необходимо обратить осо-

бое внимание на плавный переход мелодии из партии одной руки в другую, сохраняя одинаковую силу звучания.

18. Нежно

М. ОСОКИН

Andante

© Издательство «Музыка», 1977г.

19. Мотылек

Л. ХЕРЕСКО

Espressivo

20. Все мы песни перепели
Русская народная песня

Giacoso

21. Корова

В. КАРАСЕВА

Allegretto

mp

22. Зима
Татарская народная песня

Allegretto

mf

23. Журавель
Украинская народная песня

Moderato

mf

24. Кукушка
Латышская народная песня

Lento

p

25. Кот - лакомка

Andante

Л. ХЕРЕСКО

mp

1 2 3 4

26. Этюд

М. РУБИН

Allegro ma non tanto

f

1 2 3 4

Fine

27. Старинные часы^{*)}

Гр. ФРИД

Moderato

28. Вальс^{*)}

М. РУБИН

Grazioso

29. Имитация

Н. ГУДИАШВИЛИ

Adagio molto

СОЕДИНЕНИЕ РУК ПРИ ИСПОЛНЕНИИ МЕЛОДИИ С СОПРОВОЖДЕНИЕМ

Партия левой руки, если нет специального указания в нотах, является сопровождающей и исполнять ее следует тише.

30. Этюды

Moderato

1.

М. МЧЕДЕЛОВ

2.

Andantino

mf

p. poco rit.

3.

Allegretto

mf

© Издательство «Музыка», 1977 г.

31. Медленный танец^{*)}

Гр. ФРИД

Tranquillo

mf p

3 2 1 1 1 2 3

2..)

1. 2.

dim.

poco a poco

**) Нота до отыгрывается легким движением кисти левой руки.

32. Пьеса

Ж. АРМАН

Vivo

3 1 3 1 2 1 2 1 1 2 1 3 2

mf *p*

2 3 1 3 2 1 3 2 1 2 3 2 1 2 3 2 1 2

2 1 2 3

1 3 2

f

33. Этюды

1.

Е. ГНЕСИНА

3 2 1 2 3 2 1 3 1 2 3 1 V 1 2 3 4

mf *p*

mf *p*

1 2 1 2 4 3 2 1 2 2 1 2 1 3 1

4

Exercise 1, measures 1-4. The piece is in 4/4 time. The right hand plays a melodic line with eighth notes and quarter notes, starting with a *mf* dynamic and ending with a *p* dynamic. The left hand plays a bass line with eighth notes and quarter notes. Fingerings are indicated by numbers 1-4. A breath mark (V) is present above the first measure.

2.

Exercise 2, measures 1-6. The piece is in 3/4 time. The right hand plays a melodic line with eighth notes and quarter notes, starting with a *mf* dynamic. The left hand plays a bass line with eighth notes and quarter notes. Fingerings are indicated by numbers 1-3. A breath mark (V) is present above the fourth measure.

3.

Exercise 3, measures 1-6. The piece is in 3/4 time. The right hand plays a melodic line with eighth notes and quarter notes, starting with a *mf* dynamic. The left hand plays a bass line with eighth notes and quarter notes. Fingerings are indicated by numbers 1-3. A breath mark (V) is present above the second measure.

Continuation of Exercise 3, measures 7-10. The right hand plays a melodic line with eighth notes and quarter notes, ending with a *p* dynamic. The left hand plays a bass line with eighth notes and quarter notes. A breath mark (V) is present above the eighth measure.

4.

Exercise 4, measures 1-4. The piece is in 4/4 time. The right hand plays a melodic line with eighth notes and quarter notes, starting with a *mf* dynamic. The left hand plays a bass line with eighth notes and quarter notes. Fingerings are indicated by numbers 1-4. A breath mark (V) is present above the third measure.

p *f*

p

mf

p

34. В моем прекрасном замке

Испанская детская песня

Andantino

mp

2 3 2 1 2 V 1 2 3 2 1 2 3 2 1 2 3 3 1

2 V 3 2 1 3 2 1

35. Заинька, попляши
Русская народная песня

Allegretto grazioso

mf 2 3 1 2 1 2 3 4 2 1 2 3 1 2 1 2 3 4

2 1 2 3 1 2 2 3 4 2 1 2 3 1 V

1 2 V 3 2 1 3 V 1 2 3 2 1 rit.

36. Игра

Н. ГУДИАШВИЛИ

Allegro

f

p

f

f

p

p

37. Узундара

Тюркский танец

Vivo assai

The musical score is written for piano in 3/8 time, featuring a key signature of one flat (B-flat). The tempo is marked 'Vivo assai'. The score consists of six systems of two staves each. The first system includes a treble clef, a key signature change to one flat, and a common time signature. The first measure of the first system contains the notes 'Fa #' and 'P', and the second measure contains the numbers '1' and '2' above the notes. The dynamic marking 'mf' appears in the first measure of the second system. The final system begins with the dynamic marking 'dim.' and ends with 'f'. The piece concludes with a double bar line and repeat dots.

Andante

Vivo

1 2 1 3 1 4 3 2 | 1 4 3 2 1
p
mf (при повторении *p*)

2 1 2 3 1 2 3 2 1 2 3 1 2 3
f *Fa#* *p*

39. Колыбельная

Т. СМИР

Andante

p semplice

mf

sp

mf

rit.

pp

40. Песенка

Е. ЯХНИНА

Commodo

The musical score is written in 4/4 time with a key signature of one sharp (F#). It consists of five systems of music. The first system is a piano introduction with a *p* dynamic, featuring a treble clef with a melody and a bass clef with a accompaniment. Fingerings are indicated with numbers 1-4. The second system introduces a vocal line in the treble clef, starting with a *pp* dynamic and a *Do#* label above the first note. The piano accompaniment continues in the bass clef. The third system continues the piano accompaniment with slurs. The fourth system features a *mf* dynamic and ends with a *Do#* label above the final note. The fifth system concludes the piece with a *pp* dynamic, followed by a *p* dynamic section, and ends with a double bar line.

41. Ручеек

А. ХОЛМИНОВ

Allegretto

Musical score for "Ручеек" (The Streamlet) by A. Holminov. The score is in 3/4 time, key of B-flat major, and consists of six systems of piano music. The first system includes fingerings (2 1 3 1 2 1 3 1) and dynamics (mf). The second system has a dynamic marking of *p*. The third system has a dynamic marking of *p*. The fourth system has a dynamic marking of *p cresc.* The fifth system has a dynamic marking of *f*. The sixth system has a dynamic marking of *f* and a ritardando (*rit.*) marking. The score features a continuous eighth-note melody in the right hand and a bass line in the left hand.

ГАММЫ

На арфе все гаммы исполняются одной аппликатурой (изменение тональностей достигается изменением положения педалей). Однако рекомендуется играть гаммы во всех тональностях, как в бемольных, так и в диэзных, так как при перестройке педалей меняется натяжение струн и до некоторой степени расстояние между струнами. Перед изучением гамм рекомендуется проработать ряд подго-

товительных упражнений. В восходящем движении в момент отыгрывания первого пальца рука на струне немного «подскакивает» вверх, чтобы сохранить «довернутое» положение. Локоть все время отводится назад, он как бы ведет руку кверху.

Наиболее важным и трудным моментом в восходящем движении является подкладывание третьего и четвертого пальцев.

ПОДГОТОВИТЕЛЬНЫЕ УПРАЖНЕНИЯ К ГАММАМ В ВОСХОДЯЩЕМ НАПРАВЛЕНИИ

На две соседние струны *Ми* и *Фа* ставятся второй и первый пальцы (четвертый и третий находятся в свободном положении). Одновременно с отыгрыванием вторым пальцем струны *Ми*, четвертый

и третий подкладываются на струны *Соль* и *Ля*. Вначале можно подкладывать только четвертый палец — этим облегчается техническая задача:



Первый палец ставится для упора, четвертый подкладывается одновременно с отыгрыванием второго. После усвоения этого приема добавляется и

третий палец, который подкладывается одновременно с четвертым:



Третий и четвертый пальцы подкладываются одновременно с отыгрыванием второго. Далее можно перейти к исполнению более сложных упражнений:



Все последние ноты в этих упражнениях отыгрываются легким движением кисти.

ГАММА В ОДНУ ОКТАВУ В ВОСХОДЯЩЕМ НАПРАВЛЕНИИ

На струны по ступеням ставятся все четыре пальца. Четвертый палец отыгрывает струну *До*, затем третий палец — *Ре*, второй палец — *Ми*, одновременно подкладываются четвертый и третий пальцы на струны *Соль* и *Ля*. Первый палец отыг-

рывает струну *Фа* и энергичным движением ставится вместе со вторым на струны *Си* и *До*. Рука возвращается в первоначальное положение, и все три пальца поочередно отыгрывают. Первый палец отыгрывает струну легким движением кисти:



ПОДГОТОВИТЕЛЬНОЕ УПРАЖНЕНИЕ К ГАММЕ В НИСХОДЯЩЕМ НАПРАВЛЕНИИ

При игре гаммы в нисходящем движении основная трудность заключается в накладывании первого пальца на струну *Фа*. Для развития этого навыка предлагается следующее упражнение: второй палец, скользя вниз вдоль струны, отыгрывает струну *Си*. Одновременно со скольжением второго пальца первый энергичным движением стремится

стать на струну *Фа*. Необходимо, чтобы третий и четвертый пальцы, стоящие на струнах *Соль* и *Ля*, также скользили по струнам вниз. При более быстром исполнении гаммы скольжение сокращается. Благодаря этому рука при игре гаммы становится более устойчивой:



ГАММА В ОДНУ ОКТАВУ В НИСХОДЯЩЕМ НАПРАВЛЕНИИ

Четыре пальца располагаются вниз по струнам от струны *До*. Первый палец отыгрывает струну *До*. После отыгрывания вторым пальцем струны *Си* третий и четвертый скользят, как было указано в предыдущем упражнении, вниз. Одновременно со

вторым пальцем первый стремительно движется к струне *Фа*. После этого отыгрывают третий и четвертый пальцы и энергичным движением ставятся вместе со вторым пальцем на струны *Ми*, *Ре* и *До*:



Гамму необходимо играть четко и ритмично, в медленном темпе, досылая пальцы в ладонь, за исключением первого, который идет в противоположном направлении. Нужно следить, чтобы первый палец не прогибался в суставе.

При игре в быстром темпе приемы остаются те же, только скольжение второго пальца по струне будет более коротким. Не следует играть гамму форсированным звуком.

ГАММА В ОДНУ ОКТАВУ ВВЕРХ И ВНИЗ ДВУМЯ РУКАМИ

При игре гаммы двумя руками нужно соблюдать все вышеуказанные приемы. Необходимо обратить внимание на то, чтобы левая и правая рука составляли как бы одну линию и локти не опускались. Приемы игры гаммы более чем в одну октаву остаются те же, с той лишь разницей, что гамму в одну октаву надо начинать с четвертого пальца, гамму в две октавы — с третьего, в три октавы —

со второго пальца, а гамму в четыре октавы — с первого. При исполнении гамм нужно следить за ровностью звучания. Так как сила звука арфы в разных регистрах не одинакова, следует регулировать звучание более сильным или слабым нажатием на струну. Особенно это относится к левой руке в басовом регистре.



ГАММЫ С АКЦЕНТАМИ

Исполнение гамм с акцентами укрепляет межфаланговые суставы пальцев.

ГАММА В СЕКСТУ В ДВУХДОЛЬНОМ РАЗМЕРЕ

73

Musical score for a six-note scale in two-staff notation. The score is divided into four systems. The first system shows the scale in both bass and treble clefs with fingerings 1, 4, 3, 2, 1 and accents. The second system shows the scale in treble clef with chords. The third system shows the scale in bass clef with chords. The fourth system shows the scale in both clefs with chords and a final double bar line.

ГАММА В ТРЕХДОЛЬНОМ РАЗМЕРЕ

74

Musical score for a three-note scale in three-staff notation. The score is divided into two systems. The first system shows the scale in both bass and treble clefs with fingerings 1, 4, 3 and 2, 1, and accents. The second system shows the scale in treble clef with chords.

ГАММА В ЧЕТЫРЕХДОЛЬНОМ РАЗМЕРЕ



В этом упражнении используется не совсем обычная аппликатура:



Рекомендуется играть гаммы в две октавы, выполняя акценты третьим пальцем, а гаммы в четыре октавы — первым пальцем.

аппликатурой без первого пальца со счетом «на два» и «на три» (с акцентом на первой доле).

Для укрепления пальцев полезно играть гаммы

Большую пользу может принести исполнение гамм пунктирным ритмом и разными длительностями:



Можно исполнить гамму ритмическими вариантами:



Эти упражнения развивают беглость пальцев и способствуют координации движения.
Для гаммы в противоположном направлении используется специальная аппликатура:

Упражнения на гаммы рекомендуется играть в разных темпах: Andante, Allegretto, Allegro, ускоряя темп по мере приобретения навыков игры гамм.

ИСПОЛНЕНИЕ ГАММЫ ПЯТЮ ПАЛЬЦАМИ

79

5 4 3 2 1, 5 4 3
2 1 5 4, 3 2 1 2
3 4 5 1, 2 3 4 5

80

5 4 3 2 1 2 3 4 5 4 3 2 1 2 3 4
5 4 3 2 1 2 3 4 5 4 3 2 1 2 3 4

В этом упражнении подкладываются три пальца — третий, четвертый и пятый одновременно.

ЭТЮДЫ И ПЬЕСЫ

42. Этюд

Allegro

Н. БОКСА

First system of musical notation. The treble clef staff contains a melodic line with four-measure phrases, each starting with a four-fingered chord (marked '4'). The bass clef staff provides harmonic accompaniment with chords and rests.

Second system of musical notation. The treble clef staff features a melodic line with various fingering patterns (1, 1, 1, 1, 2, 3, 1, 4, 4, 4, 4). The bass clef staff continues the accompaniment with chords and rests.

Third system of musical notation. The treble clef staff shows a complex melodic line with extensive fingering (1, 1, 1, 1, 2, 3, 1, 3, 1, 2, 3, 4, 1, 2, 3, 1, 2, 3, 4, 1, 2, 3, 1, 2, 3, 4, 1, 2). The bass clef staff has chords and rests.

Fourth system of musical notation. The treble clef staff has a melodic line with fingering (1, 2, 3, 4, 1, 2, 1, 4, 3, 2, 1, 4, 3, 2, 1). The bass clef staff includes chords and rests, with a treble clef symbol appearing below the staff.

Fifth system of musical notation. The treble clef staff contains a melodic line with fingering (4, 4, 1, 1, 1, 1, 1, 1, 1). The bass clef staff provides accompaniment with chords and rests.

Two systems of musical notation. The first system features a treble clef staff with a melodic line of eighth notes and a bass clef staff with a simple accompaniment. The second system continues the melodic line with some rests and concludes with a final chord in the bass staff.

43. ЭТЮД

Allegro

Н. БОКСА

Three systems of musical notation. The first system includes a forte (*f*) dynamic marking and fingerings (1-4) for the bass line. The second system shows a descending eighth-note pattern in the bass staff. The third system continues the descending pattern and includes a first ending bracket.

First system of musical notation, measures 1-4. The piece is in 4/4 time with a key signature of two flats. The right hand starts with a whole note chord in measure 1, followed by a half note chord in measure 2. Measures 3 and 4 feature a descending eighth-note scale in the right hand, with fingerings 4 3 2 1 and 4 3 2 1. The left hand plays a steady eighth-note accompaniment throughout, with fingerings 4 4 4 4.

Second system of musical notation, measures 5-8. The right hand begins with a whole note chord in measure 5, then plays a descending eighth-note scale in measure 6 with fingerings 1 2 3 4 and 1 2 3 4. Measure 7 continues the scale with fingerings 1 2 3 4 and 3. Measure 8 features a descending eighth-note scale with fingerings 1 1. The left hand continues the eighth-note accompaniment with fingerings 1 2 3 4 and 1 2 3 4 in measures 5 and 6, and 4 3 2 1 and 4 3 2 1 in measures 7 and 8.

Third system of musical notation, measures 9-12. The right hand plays a descending eighth-note scale in measures 9, 10, and 11, with fingerings 1 1, 1 1, and 1 1. Measure 12 features a descending eighth-note scale with fingerings 1 2 3 1. The left hand continues the eighth-note accompaniment with fingerings 1 1, 1 1, 1 1, and 1 1.

Fourth system of musical notation, measures 13-16. The right hand starts with a whole note chord in measure 13, followed by a descending eighth-note scale in measure 14 with fingerings 4 3 2 1 and 4 3 2 1. Measure 15 has a whole note chord, and measure 16 features a descending eighth-note scale with fingerings 4 3 2 1. The left hand continues the eighth-note accompaniment with fingerings 1 1, 1 1, 4 3 2 1, and 4 3 2 1.

Fifth system of musical notation, measures 17-20. The right hand has whole note chords in measures 17, 18, 19, and 20. The left hand plays a descending eighth-note scale in measures 17, 18, 19, and 20, with fingerings 4 3 2 1, 4 3 2 1, 4 3 2 1, and 4 3 2 1. A dynamic marking of *p* (piano) is placed above the first measure of the left hand.

44. Сонатина

Allegretto

I

М. КЛЕМЕНТ

The musical score is written for piano and bass. It consists of six systems of two staves each. The first system includes dynamics *p*, *sf*, and *p*, with fingering numbers 1, 1, 2, 3, 1, 1, 2, 3. The second system includes *Do|*, *cresc.*, and fingering numbers 1, 2, 3, 1, 2, 3, 4, 2, 1, 2, 3, 4. The third system includes *f*, *p*, *Do|*, and *cresc.*. The fourth system includes *f* and fingering numbers 1, 1, 2, 3, 4, 1, 2, 3, 4, 3, 2, 1. The fifth system includes *p* and a repeat sign. The sixth system continues the melodic and harmonic development.

First system of musical notation, consisting of a treble and bass staff. The treble staff contains a melodic line with eighth and sixteenth notes, while the bass staff provides a rhythmic accompaniment with quarter notes and rests.

Second system of musical notation. The treble staff features a melodic line with a dynamic marking of *sf* (sforzando) in the second measure. The bass staff continues the accompaniment.

Third system of musical notation. The treble staff has a dynamic marking of *sf* in the first measure and *p* (piano) in the third measure. The bass staff accompaniment is consistent.

Fourth system of musical notation. The treble staff has a dynamic marking of *f* (forte) in the second measure and *p* in the fourth measure. The bass staff accompaniment continues.

Fifth system of musical notation. The treble staff contains a melodic line with dynamic markings: *Re ♯*, *Re ♭*, *cresc.*, *Re ♯*, and *Re ♭ f*. The bass staff accompaniment is present.

Sixth system of musical notation, the final system on the page. It features a melodic line in the treble staff and an accompaniment in the bass staff, concluding with a double bar line.

АРПЕДЖИО

В силу специфики устройства арфы и ее тембровых особенностей в оркестровом звучании арфе чаще всего поручаются арпеджированные фигура-

ции. В арпеджио пальцы располагаются через струну по терциям.

ТРЕЗВУЧИЯ

Расположение пальцев через струну требует определенной растяжки. Предлагаемые подготовительные упражнения способствуют выработке необ-

ходимой растяжки пальцев для исполнения трезвучий. Подготовительные упражнения выполняются следующей аппликатурой:

81 *pp.*

pp.

82 *pp.*

pp.

83

84

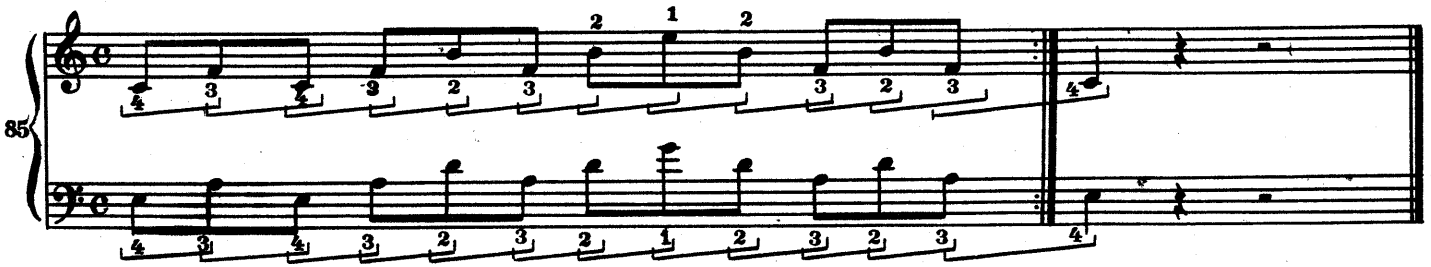

Трезвучие и его обращения (секстаккорд, квартсекстаккорд) играют, как правило, третьим, вторым и первым пальцами. В правой руке второй палец расположен несколько ниже третьего. В левой руке третий палец ставится на струну ниже второго. Первый палец должен стоять высоко. Труднее выполнить эти пассажи четвертым, третьим и вторым пальцами (однако такую аппликацию полезно использовать в упражнениях). Во всех уп-

ражнениях в первой фигуре все пальцы ставятся на струны одновременно. При повторении одной и той же фигуры трезвучия третий палец возвращается на струну одновременно с отыгрыванием первого пальца, а второй и первый ставятся одновременно с отыгрыванием третьего пальца. Пальцы на струны следует ставить быстро, аккуратно и плотно, чтобы не допустить призвука от преждевременного прикосновения пальца к струне:



При повторении одной и той же фигуры в обратном движении порядок чередования пальцев аналогичен, только в этом случае первый палец ставится

на струну в момент отыгрывания третьего пальца, а второй и третий — одновременно с отыгрыванием первого:

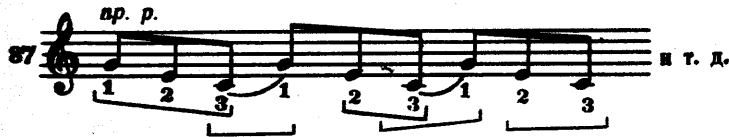

В упражнении второй и третий пальцы ставятся при одновременном отыгрывании первого

пальца, первый и второй пальцы — в момент отыгрывания третьего пальца:



При игре трезвучия и его обращений в восходящем движении третий палец ставится на следующую струну в момент отыгрывания первого пальца,

а второй и третий ставятся одновременно с отыгрыванием третьего:



В нисходящем движении третий палец ставится на новую струну при отыгрывании первого пальца,

а второй и первый ставятся одновременно, до отыгрывания третьего пальца:

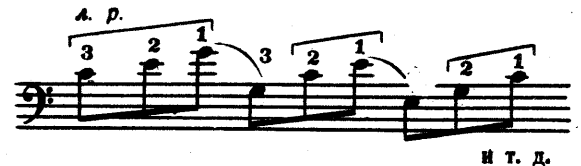

В восходящем движении первый палец при каждом следующем обращении трезвучия ставится в момент отыгрывания второго, а третий и второй пальцы — одновременно, до отыгрывания первого

пальца. Если у играющего маленькая рука, можно заменить второй и третий пальцы третьим и четвертым:



В нисходящем движении первый палец на новую струну ставится до отыгрывания третьим паль-

цем, второй и третий — одновременно при отыгрывании первым:



Для облегчения выполнения этого упражнения и устойчивости руки при отыгрывании второй и

третий пальцы делают скользящее движение по струнам.

КОРОТКИЕ АРПЕДЖИО

Исполнение коротких арпеджио и их обращения аналогично исполнению трезвучий. Четвертый, третий, второй и первый пальцы располагаются на струнах, соответствующих звукам разложенного аккорда. Третий палец ставится на струне ниже второго, а четвертый — ниже третьего. Упражнение

выполняется медленно; сначала отыгрывается четвертый палец, затем третий и второй. Первый палец отыгрывает в тот момент, когда четвертый ставится на струну. При отыгрывании четвертого пальца, третий, второй и первый одновременно ставятся на струны:



При повторении одной и той же фигуры в обратном движении первый палец ставится одновременно с отыгрыванием третьим пальцем, а осталь-

ные пальцы ставятся на струны в момент отыгрывания первым:



Упражнения на арпеджио можно выполнять начиная от любой ноты. Положение и чередование пальцев при исполнении коротких арпеджио в вос-

ходящем направлении остаются теми же, что и при повторении одной и той же фигуры в прямом и обратном движении:



При игре коротких арпеджио особое внимание надо обратить на растяжение руки, возникающее при переходе от четвертого пальца к первому.



Короткие арпеджио в нисходящем направлении исполняются следующим образом: в момент отыгрывания третьим пальцем первый ставится на новую струну (Соль и т. д.), остальные пальцы временно перемещаются на новые струны вместе с отыгрыванием первым пальцем. Желательно, чтобы при отыгрывании вторым пальцем выполнялось скольжение, как в гамме:

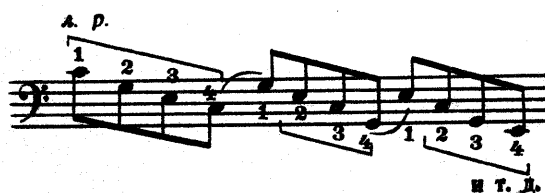
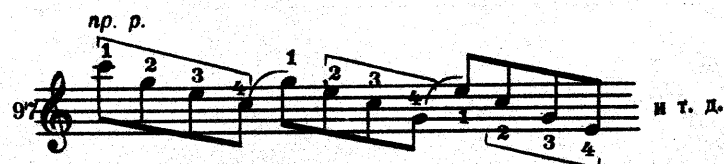

Сложность исполнения арпеджио в фигурации, указанной в упражнении 98, заключается в том, что между первым и четвертым пальцами образу-

ются широкие интервалы (децима, ундецима) и руке приходится делать большие скачки.

АРПЕДЖИО В ДВЕ ОКТАВЫ (ДВУМЯ РУКАМИ ПООЧЕРЕДНО)

В восходящем направлении арпеджио в две октавы исполняется двумя руками поочередно, при этом пальцы правой и левой руки ставятся на струны одновременно. Арпеджио играется legato, передача от левой руки к правой происходит очень плавно и незаметно на слух. Необходимо следить за ровностью звучания, если не ставится задача

динамических нюансов. При игре арпеджио рекомендуется соблюдать следующие правила: левая рука перемещается в момент отыгрывания вторым пальцем правой руки, затем правая ставится на струны в момент отыгрывания второго пальца левой руки:

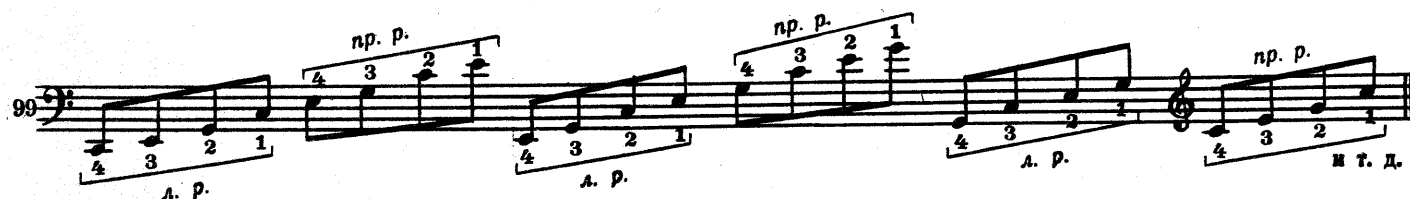

В нисходящем движении все пальцы также ставятся на струны одновременно, затем в момент отыгрывания третьим пальцем левой руки правая занимает новую позицию, а левая ставится на струны в тот момент, когда отыгрывает третий палец

правой руки. Такое перемещение рук предотвращает появление призывков, в особенности при быстром исполнении арпеджио, и способствует техническому совершенству исполнения.

ДЛИННЫЕ АРПЕДЖИО ТРЕЗВУЧИИ И СЕПТАККОРДОВ (ОДНОЙ РУКОЙ)

При игре длинных арпеджио трезвучий и септаккордов приемы звукоизвлечения и постановки пальцев остаются теми же, что и при игре гамм. Разница заключается в том, что из-за большого растяжения пальцев в восходящем направлении подкладывается только четвертый палец. Одновременное подкладывание третьего и четвертого пальцев возможно при исполнении септаккорда и его обращений лишь тогда, когда секунда, образующаяся между септимой и основным тоном, извлекается третьим и четвертым пальцами.

При игре арпеджио и септаккордов вверх четвертый палец подкладывается в момент отыгрывания струны вторым пальцем. После того как чет-

вертый палец станет на новую струну, первый палец, отыгрывая, переносится также на новую струну, а второй и третий одновременно ставятся на следующие струны.

При игре арпеджио и септаккордов вниз важным моментом является, так же как и в гамме, скольжение по струне вторым пальцем. Для исполнения арпеджио необходимо более широкое растяжение пальцев, поэтому и скольжение второго пальца будет большим. Второй палец, отыгрывая струну, одновременно скользит по струне до тех пор, пока первый палец не станет на новую струну. В быстром темпе эти скольжения значительно сокращаются, но они придают руке устойчивость:

ЛОМАНЫЕ АРПЕДЖИО

Для исполнения ломаных арпеджио все четыре пальца должны ставиться одновременно, плотно, не соскальзывать со струн и не проламываться в су-

ставах. Ломаные арпеджио играют следующей аппликатурой:

Четвертый палец ставится в момент отыгрывания первым пальцем. Одновременно с отыгрыванием четвертым пальцем ставится третий, второй и

первый. При исполнении фигурации, показанной в упражнении 97, первый палец ставится на струну в момент отыгрывания четвертым пальцем:



При игре ломаных арпеджио вверх перемещение руки в новую позицию производится следующим образом: четвертый палец ставится на струну Ми

в момент отыгрывания первым пальцем и тотчас же (до отыгрывания четвертым пальцем) третий, второй и первый идут на струны Соль, До, Ми:



При исполнении ломаных арпеджио в обратном направлении (сверху вниз) первый палец ставится на новую струну (Соль) во время отыгрывания

четвертым пальцем, а остальные три пальца (третий, второй, первый) перемещаются одновременно в момент отыгрывания первым пальцем:



Принцип исполнения фигур ломаных арпеджио в примере 106 остается тот же, что и вышеизложенный, но это упражнение значительно сложнее,

так как приходится преодолевать скачки между крайними нотами, что, в свою очередь, требует от исполнителя большой ловкости:

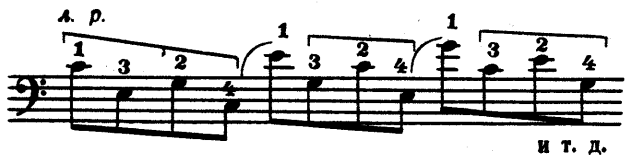
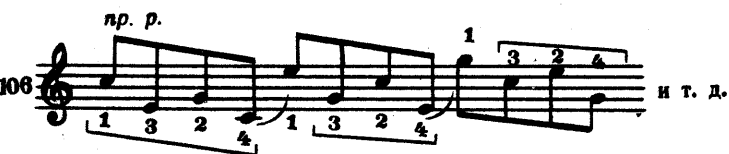

ДЛИННЫЕ АРПЕДЖИО (ДВУМЯ РУКАМИ ПООЧЕРЕДНО)

Перед тем как перейти к исполнению длинных арпеджио принятой аппликатурой, рекомендуется играть их тремя пальцами:

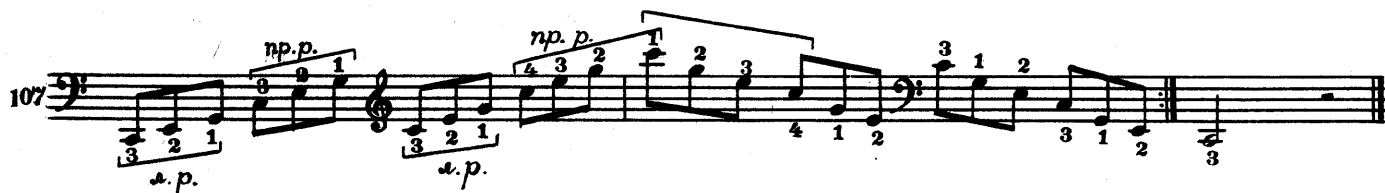

Для укрепления пальцев эти упражнения полезно также играть без первого пальца со следующей аппликатурой: второй, третий, четвертый. При этом надо следить, чтобы неиграющий первый палец был в высоком положении.

Длинные арпеджио исполняются путем перебрасывания поочередно правой и левой рук по все-

му регистру арфы снизу вверх и обратно. Кисть должна прогибаться, локти — опускаться; особенно нужно следить за локтем левой руки во время игры в верхнем регистре. Перебрасывать руки надо быстро, накладывая на следующие струны в четыре пальца одновременно и до того, как начнется исполнение нового звена другой рукой.

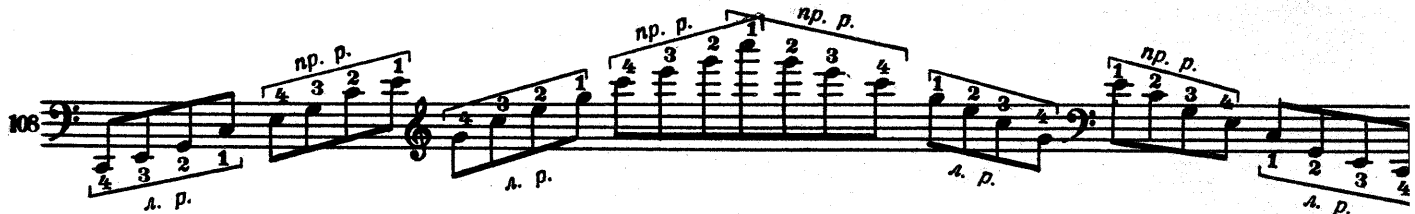

При исполнении длинных арпеджио нужно следить за тем, чтобы сила звука, ровность регистров и длительность нот были одинаковыми.

Арпеджио полезно играть во всех регистрах арфы аккордами, так как арпеджио, исполненное в быстром темпе, одновременно является арпеджи-

рованным аккордом. Рекомендуется при игре соблюдать следующие правила: аккорд берется толко тогда, когда пальцы для игры последующего аккорда стоят на струнах. Все звуки аккорда берутся одновременно (*secco*).

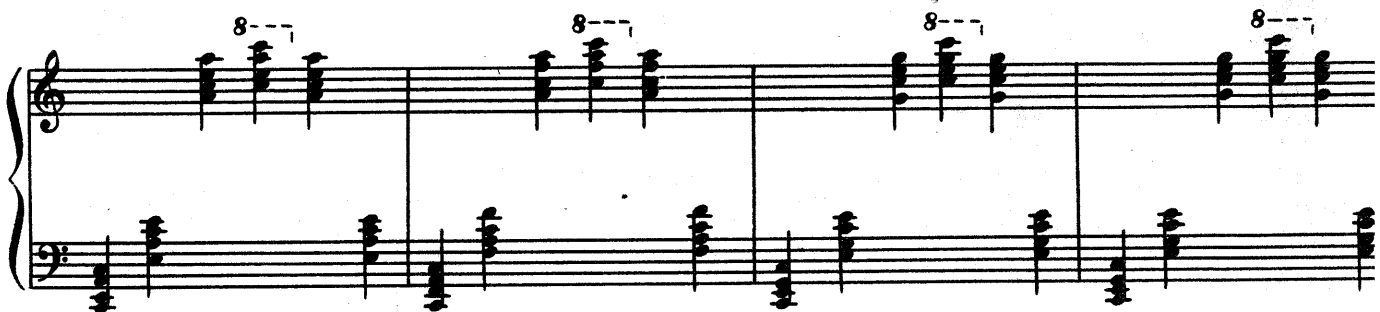

Рекомендуется играть длинные арпеджио (как один из вариантов) в следующей последовательности:

110

First system of musical notation. The treble clef staff contains a melodic line with a dashed line above it labeled '8' and a bracket indicating an eighth-note pattern. The bass clef staff contains a supporting line.

Second system of musical notation, similar to the first, with a treble clef staff featuring a melodic line and a dashed line labeled '8', and a bass clef staff.

Third system of musical notation, continuing the melodic and supporting lines in the treble and bass clefs respectively.

Fourth system of musical notation, showing the progression of the piece with consistent notation.

Fifth system of musical notation, maintaining the melodic and supporting parts.

Sixth system of musical notation, the final system on the page, featuring two dashed lines labeled '8' above the treble clef staff.

При исполнении длинных арпеджио септаккордов двумя руками одновременно следует придерживаться вышеуказанных правил. Особое внима-

ние нужно обратить на «соотношение» рук (см. рис. 33 и 34).

111

The image displays a musical score for piano, consisting of six systems of music. The first system, starting at measure 111, features a complex arpeggiated chord structure with detailed fingering instructions (numbers 1-4) and slurs. The subsequent five systems show a progression of arpeggiated chords and melodic lines in both the right and left hands, demonstrating the technique of playing long arpeggiated chords simultaneously with both hands.

УПРАЖНЕНИЯ НА КООРДИНАЦИЮ ПАЛЬЦЕВ ЛЕВОЙ И ПРАВОЙ РУК

112

The musical score consists of six systems, each with a treble and bass staff. The first system is marked with the number 112. The music is written in a common time signature (C) and features a mix of eighth and sixteenth notes. Several triplet markings (indicated by a '3' over the notes) are present throughout the piece. The score concludes with a double bar line and repeat signs.

Эти упражнения сложны тем, что одновременно исполняются короткие и ломаные арпеджио (раз-

ными руками). Здесь особенно надлежит следить за ровностью звучания и положением рук.

113

First system of musical notation for exercise 113. It consists of two staves: a treble staff and a bass staff. Both staves contain arpeggiated patterns of eighth notes. The treble staff starts with a quarter rest followed by eighth notes, while the bass staff starts with eighth notes. The exercise is in 2/4 time.

Second system of musical notation for exercise 113. It consists of two staves: a treble staff and a bass staff. Both staves contain arpeggiated patterns of eighth notes. The treble staff starts with eighth notes, while the bass staff starts with a quarter rest followed by eighth notes. The exercise is in 2/4 time.

Third system of musical notation for exercise 113. It consists of two staves: a treble staff and a bass staff. Both staves contain arpeggiated patterns of eighth notes. The treble staff has a triplet of eighth notes marked with a '3'. The system ends with a repeat sign. The exercise is in 2/4 time.

Fourth system of musical notation for exercise 113. It consists of two staves: a treble staff and a bass staff. Both staves contain arpeggiated patterns of eighth notes. The treble staff starts with eighth notes, while the bass staff starts with a quarter rest followed by eighth notes. The exercise is in 2/4 time.

Fifth system of musical notation for exercise 113. It consists of two staves: a treble staff and a bass staff. Both staves contain arpeggiated patterns of eighth notes. The treble staff starts with eighth notes, while the bass staff starts with a quarter rest followed by eighth notes. The exercise is in 2/4 time.

Sixth system of musical notation for exercise 113. It consists of two staves: a treble staff and a bass staff. Both staves contain arpeggiated patterns of eighth notes. The treble staff has a triplet of eighth notes marked with a '3'. The system ends with a repeat sign. The exercise is in 2/4 time.

114

115

First system of musical notation, measures 115-116. Treble clef, bass clef, 3/4 time signature. Features a complex melodic line in the treble and a rhythmic accompaniment in the bass.

Second system of musical notation, measures 117-118. Treble clef, bass clef, 3/4 time signature. Includes a triplet of eighth notes in the treble and a triplet of eighth notes in the bass.

Third system of musical notation, measures 119-120. Treble clef, bass clef, 3/4 time signature. Features a triplet of eighth notes in the treble and a triplet of eighth notes in the bass. Ends with a double bar line.

Fourth system of musical notation, measures 121-122. Treble clef, bass clef, 3/4 time signature. Continues the melodic and rhythmic patterns from the previous systems.

Fifth system of musical notation, measures 123-124. Treble clef, bass clef, 3/4 time signature. Includes a triplet of eighth notes in the treble and a triplet of eighth notes in the bass.

Sixth system of musical notation, measures 125-126. Treble clef, bass clef, 3/4 time signature. Features a triplet of eighth notes in the treble and a triplet of eighth notes in the bass. Ends with a double bar line.

116

Musical notation for measures 116-117. The system consists of two staves. The upper staff is in treble clef and the lower staff is in bass clef. Measure 116 features a sequence of notes with fingerings 4, 3, 2, 1 in the upper staff and 1, 2, 3, 4 in the lower staff. Measure 117 continues the melodic line in both staves.

Musical notation for measures 118-119. The system consists of two staves. Both staves feature a continuous eighth-note pattern. Measure 118 includes a triplet of eighth notes in both staves. Measure 119 continues the eighth-note pattern.

Musical notation for measures 120-121. The system consists of two staves. Measure 120 features a triplet of eighth notes in both staves. Measure 121 shows a change in the melodic line, with a whole note in the upper staff and a half note in the lower staff.

Musical notation for measures 122-123. The system consists of two staves. Measure 122 features a sequence of notes with fingerings 1, 2, 3, 4 in the upper staff and 4, 3, 2, 1 in the lower staff. Measure 123 continues the melodic line in both staves.

Musical notation for measures 124-125. The system consists of two staves. Both staves feature a continuous eighth-note pattern. Measure 124 includes a triplet of eighth notes in both staves. Measure 125 continues the eighth-note pattern.

Musical notation for measures 126-127. The system consists of two staves. Measure 126 features a triplet of eighth notes in both staves. Measure 127 shows a change in the melodic line, with a whole note in the upper staff and a half note in the lower staff.

117

First system of musical notation, measures 117-118. Treble and bass clefs. Treble clef has a treble clef sign above it. Bass clef has a bass clef sign below it. The music consists of eighth and sixteenth notes.

Second system of musical notation, measures 119-120. Treble and bass clefs. Treble clef has a treble clef sign above it. Bass clef has a bass clef sign below it. The music consists of eighth and sixteenth notes. A triplet of eighth notes is marked with a '3' in the treble clef.

Third system of musical notation, measures 121-122. Treble and bass clefs. Treble clef has a treble clef sign above it. Bass clef has a bass clef sign below it. The music consists of eighth and sixteenth notes. A triplet of eighth notes is marked with a '3' in the treble clef. A double bar line is present at the end of measure 122.

Fourth system of musical notation, measures 123-124. Treble and bass clefs. Treble clef has a treble clef sign above it. Bass clef has a bass clef sign below it. The music consists of eighth and sixteenth notes.

Fifth system of musical notation, measures 125-126. Treble and bass clefs. Treble clef has a treble clef sign above it. Bass clef has a bass clef sign below it. The music consists of eighth and sixteenth notes. A triplet of eighth notes is marked with a '3' in the treble clef.

Sixth system of musical notation, measures 127-128. Treble and bass clefs. Treble clef has a treble clef sign above it. Bass clef has a bass clef sign below it. The music consists of eighth and sixteenth notes. A triplet of eighth notes is marked with a '3' in the treble clef. A double bar line is present at the end of measure 128.

118 Dob

First system of musical notation, featuring a grand staff with treble and bass clefs. The music consists of continuous eighth-note patterns in both hands.

Second system of musical notation. The right-hand part concludes with an 8-measure rest, indicated by a dashed line and the number '8'. The word 'Dol.' is written below the staff.

119

Third system of musical notation, starting at measure 119. It continues with eighth-note patterns in both hands.

Fourth system of musical notation. The right-hand part begins with an 8-measure rest, indicated by a dashed line and the number '8'.

Fifth system of musical notation, continuing the eighth-note patterns in both hands.

Sixth system of musical notation. The right-hand part begins with an 8-measure rest, indicated by a dashed line and the number '8'.

First system of musical notation, consisting of two staves (treble and bass clef) with various notes and rests.

Second system of musical notation, consisting of two staves. A dashed line with a circled 's' above it spans across the top staff.

Third system of musical notation, consisting of two staves.

Fourth system of musical notation, consisting of two staves. A dashed line with a circled 's' above it spans across the top staff.

Fifth system of musical notation, consisting of two staves.

Sixth system of musical notation, consisting of two staves. A dashed line with a circled 's' above it spans across the top staff.

Seventh system of musical notation, consisting of two staves, ending with a double bar line.

120

The first system of music consists of two measures. The left hand (bass clef) plays a steady eighth-note accompaniment. The right hand (treble clef) features a melodic line with eighth-note chords and a descending eighth-note pattern in the second measure.

The second system continues the piece with two measures. The rhythmic and melodic patterns established in the first system are maintained, showing a consistent flow of eighth notes and chords.

The third system contains two measures of music. The right hand's melodic line continues to ascend and then descend, while the left hand provides a consistent harmonic foundation.

The fourth system shows two measures. The musical texture remains consistent, with the right hand carrying the primary melodic interest through eighth-note figures.

The fifth system concludes the page with two measures. The right hand's melodic line ends with a final eighth-note figure, and the left hand continues its accompaniment.

The first system of music consists of two staves. The upper staff is in treble clef and contains a melodic line with eighth-note patterns. The lower staff is in bass clef and contains a rhythmic accompaniment of eighth notes. The system is divided into four measures by vertical bar lines.

The second system of music is identical in notation to the first system, featuring two staves with a treble and bass clef, eighth-note patterns, and four measures.

The third system of music is identical in notation to the first system, featuring two staves with a treble and bass clef, eighth-note patterns, and four measures.

The fourth system of music is identical in notation to the first system, featuring two staves with a treble and bass clef, eighth-note patterns, and four measures.

The fifth system of music is identical in notation to the first system, featuring two staves with a treble and bass clef, eighth-note patterns, and four measures.

First system of musical notation, consisting of two staves (treble and bass clef). The music features a series of ascending eighth-note chords in the right hand and a corresponding eighth-note bass line in the left hand.

Second system of musical notation, continuing the piece with similar ascending eighth-note patterns in both hands.

Third system of musical notation, maintaining the rhythmic and melodic structure of the previous systems.

Fourth system of musical notation, showing the continuation of the ascending eighth-note motif.

Fifth system of musical notation, concluding the piece. It includes a dynamic marking of *4. p.* (quarta piano) above the staff and a final cadence.

121

Re# Lab Mib

Reb

Reb Lab Mib

Reb Lab Mib

Mib

* Это упражнение рекомендуется начинать октавой ниже.

122

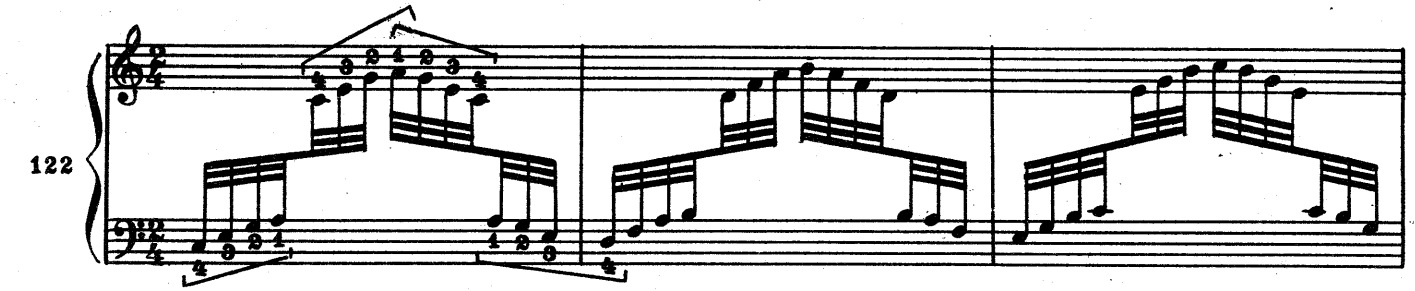

First system of musical notation, measures 1-3. It features a grand staff with treble and bass clefs. The right hand plays a melodic line with slurs and accents, while the left hand provides a rhythmic accompaniment. Fingerings are indicated by numbers 1-5. A dynamic marking of mf is present.

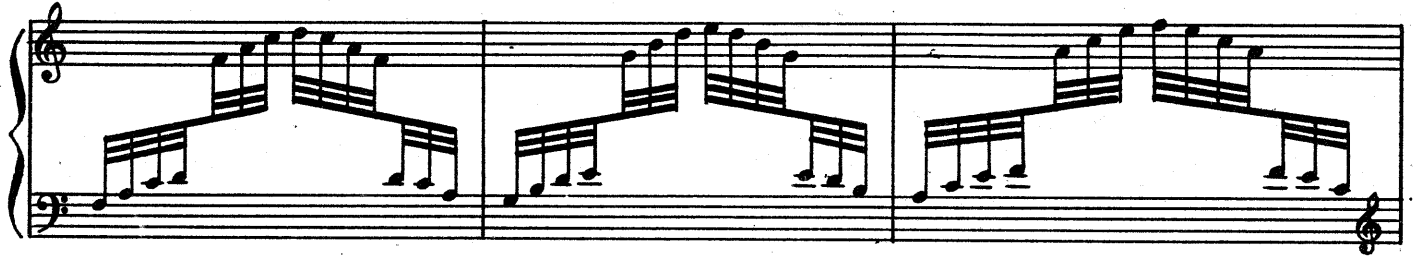

Second system of musical notation, measures 4-6. Continuation of the piece with similar melodic and accompaniment patterns.

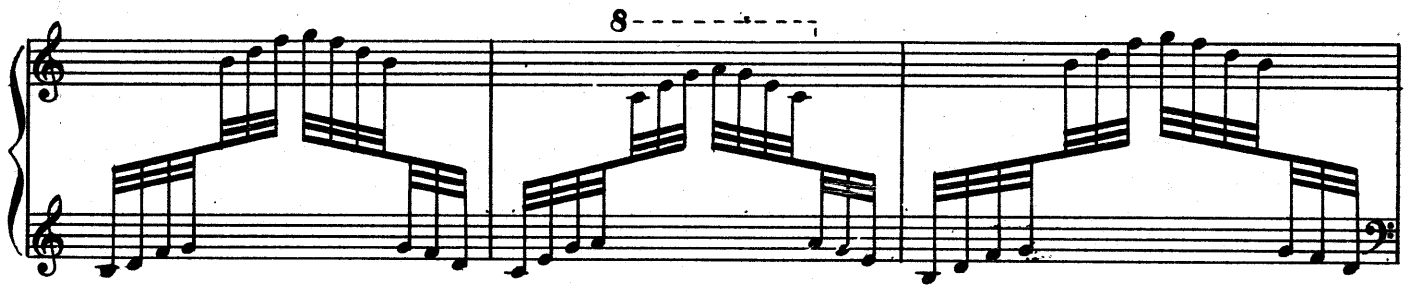

Third system of musical notation, measures 7-9. Includes a fermata over the eighth measure, indicated by a dashed line and the number 8.

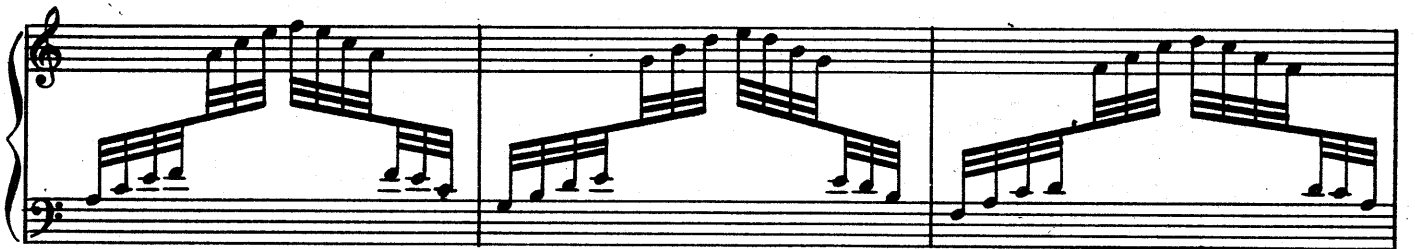

Fourth system of musical notation, measures 10-12. Continuation of the melodic and accompaniment patterns.

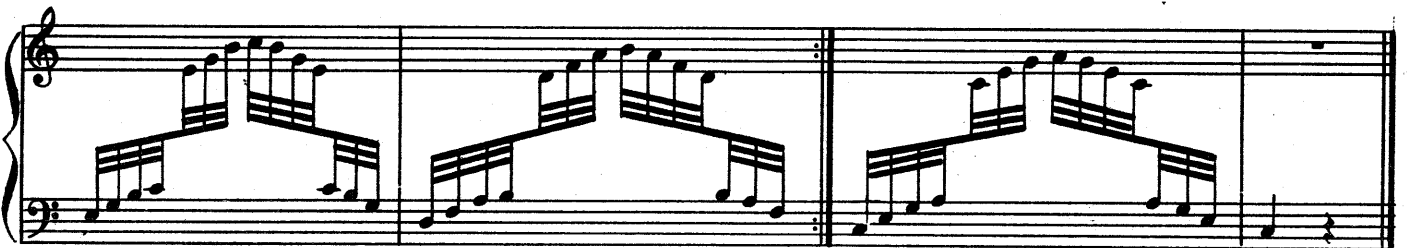

Fifth system of musical notation, measures 13-15. The piece concludes with a final cadence in the right hand.

123

The first system of music consists of two staves. The upper staff is in treble clef and contains a series of eighth-note chords that descend in pitch across the system. The lower staff is in bass clef and contains a series of eighth-note chords that ascend in pitch across the system.

The second system of music consists of two staves. The upper staff is in treble clef and contains a series of eighth-note chords that descend in pitch across the system. The lower staff is in bass clef and contains a series of eighth-note chords that ascend in pitch across the system.

The third system of music consists of two staves. The upper staff is in treble clef and contains a series of eighth-note chords that descend in pitch across the system. The lower staff is in bass clef and contains a series of eighth-note chords that ascend in pitch across the system.

The fourth system of music consists of two staves. The upper staff is in treble clef and contains a series of eighth-note chords that descend in pitch across the system. The lower staff is in bass clef and contains a series of eighth-note chords that ascend in pitch across the system.

The fifth system of music consists of two staves. The upper staff is in treble clef and contains a series of eighth-note chords that descend in pitch across the system. The lower staff is in bass clef and contains a series of eighth-note chords that ascend in pitch across the system. The system concludes with a double bar line.

45. Этюды

1.

Л. ШИТТЕ

Moderato

Exercise 1, measures 1-15. The score is in G major and 6/8 time. It features a piano (*p*) dynamic. The melody in the right hand consists of eighth-note triplets with descending fingerings (3-2-1). The bass line in the left hand consists of eighth-note triplets with ascending fingerings (1-2-3). The piece concludes with a final cadence in the right hand.

2.

Moderato

Exercise 2, measures 1-15. The score is in G major and 6/8 time. It features a piano (*p*) dynamic. The melody in the right hand consists of eighth-note triplets with ascending fingerings (1-2-3). The bass line in the left hand consists of eighth-note triplets with descending fingerings (3-2-1). A sharp sign (Sol#) is placed above the bass line in the second measure. The piece concludes with a final cadence in the right hand.

46. Этюд

М. РУБИН

Allegretto

The musical score is presented in five systems, each containing a grand staff with a treble clef on the upper staff and a bass clef on the lower staff. The tempo is marked 'Allegretto'. The piece begins in C major and maintains a steady eighth-note melody in the right hand and quarter-note accompaniment in the left hand. In the fourth system, the key signature changes to G major, indicated by a sharp sign on the F line of the bass staff. The piece ends with a fermata over the final notes in the fifth system.

First system of musical notation, featuring a treble and bass clef. The melody in the treble clef includes the syllable "Fah" in the second measure.

Second system of musical notation, featuring a treble and bass clef. The melody in the treble clef includes the syllables "Lab" in the first measure and "Sih" in the third measure.

Third system of musical notation, featuring a treble and bass clef. The melody in the treble clef includes the syllable "Lah" in the second measure.

Fourth system of musical notation, featuring a treble and bass clef. This system contains no lyrics.

Fifth system of musical notation, featuring a treble and bass clef. This system contains no lyrics.

Sixth system of musical notation, featuring a treble and bass clef. This system contains no lyrics.

47. ЭТЮД

Н. БОКСА

Andantino quasi allegretto

First system of musical notation. Treble clef, key signature of two sharps (F# and C#), 4/4 time signature. The right hand starts with a whole note chord (F#4, C#5, G4) and then plays a series of chords. The left hand plays a continuous eighth-note pattern. A *pp* dynamic marking is present in the second measure.

Second system of musical notation. Treble clef, key signature of two sharps, 4/4 time signature. The right hand continues with chords. The left hand continues with eighth-note patterns. A *pp* dynamic marking is present in the second measure.

Third system of musical notation. Treble clef, key signature of two sharps, 4/4 time signature. The right hand plays chords. The left hand continues with eighth-note patterns. A *pp* dynamic marking is present in the second measure.

Fourth system of musical notation. Treble clef, key signature of two sharps, 4/4 time signature. The right hand plays chords. The left hand continues with eighth-note patterns. A *p* dynamic marking is present in the fourth measure.

Fifth system of musical notation. Treble clef, key signature of two sharps, 4/4 time signature. The right hand plays chords. The left hand continues with eighth-note patterns. A *dim.* dynamic marking is present in the third measure.

48. Аллеманда

Старинный танец

Andantino

Musical score for "48. Аллеманда" (Allegretto), a historical dance. The piece is in 3/4 time and B-flat major. It consists of three systems of piano accompaniment. The first system starts with a mezzo-forte (*mf*) dynamic and includes fingerings (1, 2, 3, 1, 2, 3, 2, 1) and a first ending bracket. The second system begins with a mezzo-piano (*mp*) dynamic. The third system features a first ending bracket with fingerings (1, 1, 2, 3, 4, 1). The piece concludes with a final chord.

49. Контрданс -экосез

Старинный танец

Allegro ma non troppo

Musical score for "49. Контрданс -экосез" (Contredanse - écossais), a historical dance. The piece is in 3/4 time and B-flat major. It consists of two systems of piano accompaniment. The first system starts with a forte (*f*) dynamic and includes fingerings (1, 2, 3, 1, 2, 4, 2, 1, 2, 2, 2, 2) and a first ending bracket. The second system concludes with a piano (*p*) dynamic. The piece ends with a final chord.

Two systems of musical notation for a piano piece. Each system consists of a treble and bass clef staff. The first system has a *p* dynamic marking and a *Re* label with a bar line. The second system has a *Re* label with a bar line. The music features flowing eighth-note patterns in the right hand and a steady bass line in the left hand.

50. Этюд

М. РАУХВЕРГЕР

Andante con moto

Three systems of musical notation for the study '50. Этюд' by M. Rauberg. The first system includes a *p* dynamic marking and fingerings (1, 2, 3) for the right hand and (4, 3, 2, 1) for the left hand. The subsequent systems continue the piece with similar rhythmic patterns.

First system of a piano piece, consisting of two staves (treble and bass clef). The music features a melodic line in the treble clef and a supporting bass line in the bass clef.

Second system of the piano piece, continuing the melodic and bass lines from the first system.

Third system of the piano piece, concluding the section with a final cadence.

51. Маленькая баллада

Tranquillo

Е. ЛАУМЕНСКЕНЕ

Fourth system of the piano piece, marked *mf*. It includes fingerings (1, 2, 3) above the treble clef notes and below the bass clef notes.

Fifth system of the piano piece, marked *pp*. It includes fingerings (1, 2, 3) above the treble clef notes and below the bass clef notes.

The first system of music consists of two staves. The treble staff begins with a whole note G4 (labeled 'Sol #') and a half note A4 (labeled 'Do #'). The bass staff provides a harmonic accompaniment with chords and moving lines. Fingering numbers 2, 5, 2, 3, 4, 3, 4, 3, and 1 are indicated above the treble staff notes. A fermata is placed over the final notes of both staves.

The second system continues the piece. The treble staff features eighth and sixteenth note patterns with fingering numbers 4, 3, 3, 1, 1, 1, 3, 3, and 2. The bass staff has chords and moving lines. Dynamic markings include *mp* (mezzo-piano) and *pp* (pianissimo). A fermata is placed over the final notes of both staves.

The third system shows a more active rhythmic pattern in both staves. The treble staff has notes with fingering numbers 1, 2, 3, 1, 2, 3, 1, 2, and 3. The bass staff has a steady eighth-note accompaniment. A fermata is placed over the final notes of both staves.

The fourth system features a piano (*pp*) dynamic marking. The treble staff has a simple melodic line, and the bass staff has a consistent eighth-note accompaniment. A fermata is placed over the final notes of both staves.

The fifth system concludes the piece. The treble staff has a melodic line ending with a fermata. The bass staff has a steady eighth-note accompaniment. A final cadence is shown at the end of the system.

52. ДОЖДИК

Т. СМЕРНОВА

Allegretto

The musical score is written for piano in 4/8 time. It consists of six systems of music. The first system begins with a piano (*p*) dynamic. The second system features a fortissimo (*ff*) dynamic. The fifth system includes the instruction "poco a poco rit." (poco a poco ritardando). The sixth system concludes with a pianissimo (*pp*) dynamic. The score contains various musical notations, including slurs, accents, and dynamic markings.

53. Рондо

Leggiero allegretto

Е. БОТЯРОВ

The first system of the musical score consists of two staves. The upper staff is in treble clef with a key signature of one sharp (F#) and a 6/8 time signature. It begins with a treble clef and a common time signature. The lower staff is in bass clef with the same key signature and time signature. The music features a rhythmic pattern of eighth and sixteenth notes. Dynamic markings include a forte *f* in the bass staff and a piano *p* in the treble staff.

The second system continues the musical notation with two staves. The upper staff is in treble clef and the lower staff is in bass clef. The key signature remains one sharp and the time signature is 6/8. The music features a rhythmic pattern of eighth and sixteenth notes. A dynamic marking of forte *f* is present in the bass staff.

The third system consists of two staves. The upper staff is in treble clef and the lower staff is in bass clef. The key signature is one sharp and the time signature is 6/8. The music features a rhythmic pattern of eighth and sixteenth notes. Dynamic markings include piano *p*, forte *f*, and mezzo-forte *mf*.

The fourth system consists of two staves. The upper staff is in treble clef and the lower staff is in bass clef. The key signature is one sharp and the time signature is 6/8. The music features a rhythmic pattern of eighth and sixteenth notes. Dynamic markings include forte *f* and mezzo-forte *mf*. A *Re#* marking is present in the treble staff.

The fifth system consists of two staves. The upper staff is in treble clef and the lower staff is in bass clef. The key signature is one sharp and the time signature is 6/8. The music features a rhythmic pattern of eighth and sixteenth notes. A *Re#* marking is present in the bass staff.

First system of musical notation. It consists of two staves: a treble clef staff on top and a bass clef staff on the bottom. The key signature has one sharp (F#) and the time signature is 6/8. The music features a melody in the treble staff and a bass line in the bass staff. Dynamics include *f* (forte) in both staves. The system ends with a fermata over the final note.

Second system of musical notation. It consists of two staves: a treble clef staff on top and a bass clef staff on the bottom. The key signature has one sharp (F#) and the time signature is 6/8. The music features a melody in the treble staff and a bass line in the bass staff. Dynamics include *p* (piano) in the bass staff and *f* (forte) in the treble staff. The system ends with a fermata over the final note.

Third system of musical notation. It consists of two staves: a treble clef staff on top and a bass clef staff on the bottom. The key signature has one sharp (F#) and the time signature is 6/8. The music features a melody in the treble staff and a bass line in the bass staff. Dynamics include *p* (piano) in the bass staff. The system ends with a fermata over the final note.

Fourth system of musical notation. It consists of two staves: a treble clef staff on top and a bass clef staff on the bottom. The key signature has one sharp (F#) and the time signature is 6/8. The music features a melody in the treble staff and a bass line in the bass staff. Dynamics include *f* (forte) in the treble staff and *p* (piano) in the bass staff. The system ends with a fermata over the final note.

Fifth system of musical notation. It consists of two staves: a treble clef staff on top and a bass clef staff on the bottom. The key signature has one sharp (F#) and the time signature is 6/8. The music features a melody in the treble staff and a bass line in the bass staff. The system ends with a fermata over the final note.

First system of musical notation, consisting of a grand staff with a treble and bass clef. It features a continuous melodic line in the treble clef and a supporting bass line in the bass clef.

Second system of musical notation. The treble clef continues the melodic line. The bass clef has a melodic line that ends with a fermata. A note in the bass clef is labeled "La#".

Third system of musical notation. The treble clef continues the melodic line. The bass clef has a melodic line that ends with a fermata. Notes in the bass clef are labeled "Do#" and "La#".

Fourth system of musical notation. It begins with the instruction "tempo rubato". The treble clef has a melodic line with a fermata. The bass clef has a melodic line with a fermata. Notes in the bass clef are labeled "Do#" and "Fa#". A dynamic marking "p" is present. A time signature change symbol is also visible.

Fifth system of musical notation. The treble clef has a melodic line with a fermata. The bass clef has a melodic line with a fermata. A dynamic marking "cresc." is present in the bass clef, and a dynamic marking "f" is present in the treble clef.

Allegro assai

mf

p

f

cresc.

ff *spesante*

poco a poco rall.

cresc.

55. Лирическая пьеса

Н. КАРЕТНИКОВ

Andantino

© Издательство «Музыка», 1977г.

АККОРДЫ

При исполнении аккордов должно быть ощущение «хватательного» движения. Все пальцы ставятся на струны одновременно: четвертый, третий и второй пальцы при игре направляются в ладонь. Первый палец идет в противоположную сторону. Аккорд из четырех нот, как правило, берется одной рукой, более четырех — двумя. Широкие аккорды с большим количеством нот исполняются при помощи «перекидывания» свободной руки.

В зависимости от замысла композитора и характера исполняемого произведения аккорды могут извлекаться арпеджированно и неарпеджированно — *secco*. Арпеджированный аккорд обозначается волнистой линией и берется как бы из-за такта: последняя нота приходится на сильную долю. Таким образом, все звуки служат своего рода форшлага к верхнему звуку. Чем больше протяженность аккорда, тем он исполняется шире, и наоборот:

Обозначается

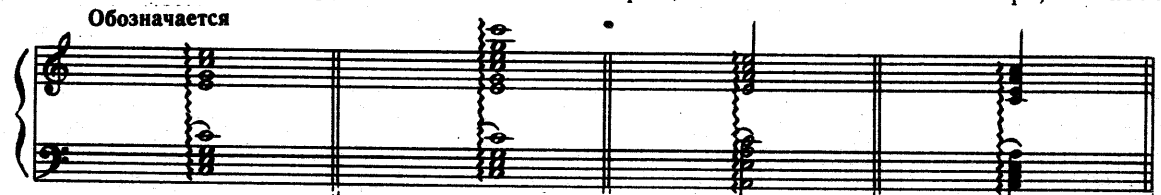

Исполняется

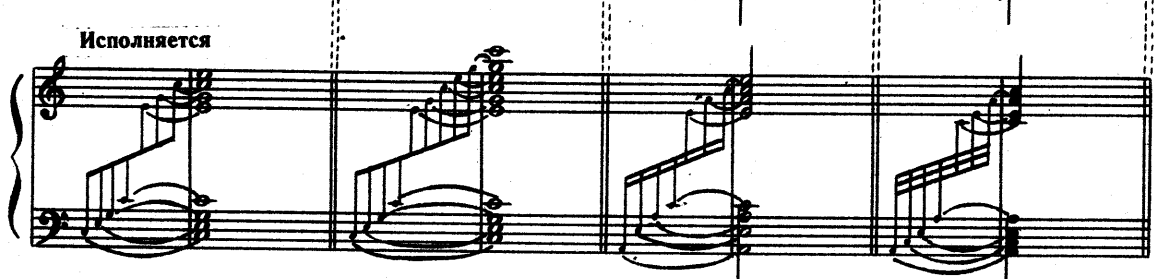

Реже исполняются аккорды арпеджированно в нисходящем движении, от верхней ноты к нижней.

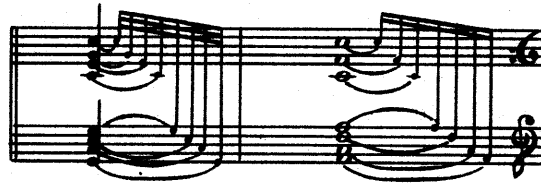

Необходимо следить, чтобы все звуки, входящие в аккорд и извлекаемые в разных регистрах левой и правой рукой, были одинаковыми по силе звучания, если нет выставленных в нотах указаний. Для

этого при широком аккорде нижние струны захватывают плотнее и глубже, регулируя силу нажатия на струны, так как нижний регистр звучит глуше.

124



8

8--1

Mih Sib

Sol#

9380

56. Этюд

Н. КАРЕТНИКОВ

Lento

The musical score is written for piano and consists of five systems of two staves each. The key signature is one sharp (F#) and the time signature is 3/4. The tempo is marked 'Lento'. The score includes various musical notations such as slurs, ties, and dynamic markings. The first system begins with a piano (p) dynamic. The second system features a 'dim.' (diminuendo) marking. The third system includes a 'p' (piano) dynamic marking. The fourth system contains a 'cresc.' (crescendo) marking. The fifth system concludes with a double bar line.

57. Каденция
из балета «Щелкунчик»

ЧАЙКОВСКИЙ — ЦАБЕЛЬ

ff

58. Фантазия
на темы симфонической поэмы «Влтава»
Отрывок

СМЕТАНА — ТРНЕЧЕК

First system of musical notation. The right hand (treble clef) plays a melodic line with a crescendo. The left hand (bass clef) plays a bass line. A dynamic marking *cresc.* is present. A fermata is placed over the final notes of both hands.

Second system of musical notation. The right hand (treble clef) plays a melodic line. The left hand (bass clef) plays a bass line. A dynamic marking *(Re #)* is present. A fermata is placed over the final notes of both hands.

Third system of musical notation. The right hand (treble clef) plays a melodic line. The left hand (bass clef) plays a bass line. A fermata is placed over the final notes of both hands.

Fourth system of musical notation. The right hand (treble clef) plays a melodic line. The left hand (bass clef) plays a bass line. A fermata is placed over the final notes of both hands.

Fifth system of musical notation. The right hand (treble clef) plays a melodic line. The left hand (bass clef) plays a bass line. A dynamic marking *ff* is present. A fermata is placed over the final notes of both hands.

8

First system of musical notation. It consists of a grand staff with a treble clef on the upper staff and a bass clef on the lower staff. The key signature has two flats (B-flat and E-flat). The time signature is 4/4. The music features a complex texture with multiple voices in both hands. A dashed line with a circled '8' above it spans across the top of the treble staff, indicating an octave transposition. A first finger fingering '1' is marked at the beginning of the bass staff.

Second system of musical notation, identical in notation to the first system. It features a grand staff with treble and bass clefs, a key signature of two flats, and a 4/4 time signature. An octave transposition marking (dashed line with circled '8') is present above the treble staff, and a first finger fingering '1' is marked at the start of the bass staff.

Third system of musical notation, identical in notation to the first two systems. It features a grand staff with treble and bass clefs, a key signature of two flats, and a 4/4 time signature. An octave transposition marking (dashed line with circled '8') is present above the treble staff, and a first finger fingering '1' is marked at the start of the bass staff.

Fourth system of musical notation, consisting of a grand staff with treble and bass clefs. The key signature has two flats and the time signature is 4/4. This system is primarily chordal. The first measure contains a whole note chord in the treble and a half note chord in the bass. The second measure contains a whole note chord in the treble and a half note chord in the bass, with the dynamic marking *ff* (fortissimo) written vertically between the staves. The third measure contains a whole note chord in the treble and a half note chord in the bass. The fourth measure contains a whole note chord in the treble and a half note chord in the bass. The system concludes with a double bar line.

ОКТАВЫ

Октавы, так же как и аккорды, на арфе извлекаются «хватательными» движениями пальцев.

Как правило, октавы играют четвертым и первым пальцами, при этом четвертый палец после отыгрывания струны идет по направлению к ладони, а первый — в противоположную сторону. Октава отыгрывается легким движением кисти, а пальцы стремятся быстрее стать на струны следующей октавы. Чтобы избежать гулкости звучания нижней ноты, рекомендуется верхний голос играть громче и тушить звучащие струны (по мере возможности).

Первый палец должен стоять на струнах выше четвертого. Во время исполнения октавы неиграющие пальцы (второй и третий) находятся в свободном положении, подобраны ближе к ладони, но не прикасаются к ней (см. рис. 36).



Рис. 36.

Для левой руки, кроме вышеизложенного способа, существует и другое расположение пальцев при исполнении октав: ладонь раскрыта, а четвертый и неиграющие второй и третий пальцы должны быть вытянуты (см. рис. 37).

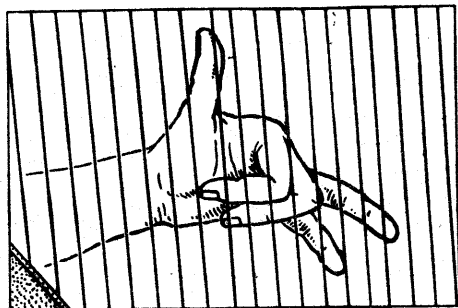

Рис. 37.

При исполнении октав в быстром темпе по ступеням вверх и вниз (гамма в октаву) правая рука опирается на деку.

Играть гамму в октаву в нисходящем направлении можно и другой аппликацией: первый палец скользит вниз по струнам, а второй, третий и четвертый по очереди играют низкие звуки октав.

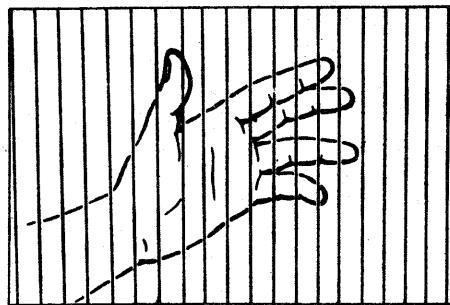

Октавы исполняются легким движением кисти (от первого пальца).



128

ЛОМАНЫЕ ОКТАВЫ

При исполнении ломаных октав вверх положение рук и принцип извлечения звука остаются теми же, но пальцы отыгрывают струны поочередно: сначала четвертый, затем первый. При игре вниз —

наоборот: четвертый палец ставится на следующую струну в момент отыгрывания первым пальцем, а первый ставится на следующую струну во время отыгрывания четвертым и т. д.:

129

pp

Необходимо следить, чтобы ломаные октавы звучали.

АРПЕДЖИРОВАННЫЕ ОКТАВЫ

Принцип исполнения остается тот же, что и при игре ломаных октав, но длительность одного из

звучков укорачивается. Отыгрывание производится легким движением кисти:

Обозначается

Исполняется

ЭТЮДЫ И ПЬЕСЫ

59. Этюд

Н. БОКСА

Moderato

The musical score is written for piano and consists of six systems. Each system contains two staves: a treble clef staff and a bass clef staff. The key signature is one flat (B-flat major or D minor) and the time signature is common time (C). The tempo is marked 'Moderato'. The first system includes a first ending bracket and a '4' below the bass staff. The second system has a '1' above the first measure of the treble staff. The third system features slurs and accents in the treble staff. The fourth system includes slurs and accents in the treble staff and a 'sf' dynamic marking in the bass staff. The fifth system has 'sf' markings in the bass staff. The sixth system includes a 'p' dynamic marking in the treble staff and a double bar line at the end.

60. Вальс

И. БРАМС

Tempo giusto

The musical score is presented in two systems, each with a grand staff (treble and bass clefs). The key signature is two flats (B-flat and E-flat), and the time signature is 3/4. The score includes various musical notations such as slurs, ties, and dynamic markings. Fingerings are indicated by numbers 1-4 above notes. The piece begins with a forte (*f*) dynamic and concludes with a first and second ending, ending on a piano (*p*) dynamic.

ДВОЙНЫЕ НОТЫ

Двойные ноты представляют для исполнителя при движении вверх терциями. Для этой цели определенную трудность. Особенно трудным является одновременное подкладывание двух пальцев

ПОДГОТОВИТЕЛЬНЫЕ УПРАЖНЕНИЯ ДЛЯ ИГРЫ ТЕРЦИЯМИ В ВОСХОДЯЩЕМ НАПРАВЛЕНИИ

Упражнения следует разучивать каждой рукой отдельно.

130 *pr. p.* и т. д. *pr. p.* и т. д.

131 *pr. p.* и т. д. *pr. p.* и т. д.

132 *pr. p.* и т. д. *pr. p.* и т. д.

133 *pr. p.* и т. д. *pr. p.* и т. д.

134 *pr. p.* и т. д. *pr. p.* и т. д.

135 *pr. p.* и т. д. *pr. p.* и т. д.

136 *pr. p.* и т. д. *pr. p.* и т. д.

ПОЛОЖЕНИЕ ПАЛЬЦЕВ ПРИ ИГРЕ ТЕРЦИЯМИ В ВОСХОДЯЩЕМ НАПРАВЛЕНИИ

При игре терциями одной рукой в восходящем направлении применяется аппликатура с подкладыванием пальцев. На струны третьей октавы — *До*, *Ре*, *Ми*, *Фа* — все четыре пальца ставятся одновременно. Четвертый и второй пальцы, отыграв терцию *До* — *Ми*, подкладываются также на новые

струны *Ми* — *Соль*; третий и первый пальцы, отыграв терцию *Ре* — *Фа*, быстро перебрасываются через четвертый и второй пальцы на струны *Фа* — *Ля*, благодаря чему восстанавливается первоначальное положение руки.



Рис. 38. (1) (2) (3)

При игре гаммы терциями в восходящем направлении последовательность в чередовании пальцев сохраняется.

ПОДГОТОВИТЕЛЬНЫЕ УПРАЖНЕНИЯ ДЛЯ ИГРЫ ТЕРЦИЯМИ В НИСХОДЯЩЕМ НАПРАВЛЕНИИ

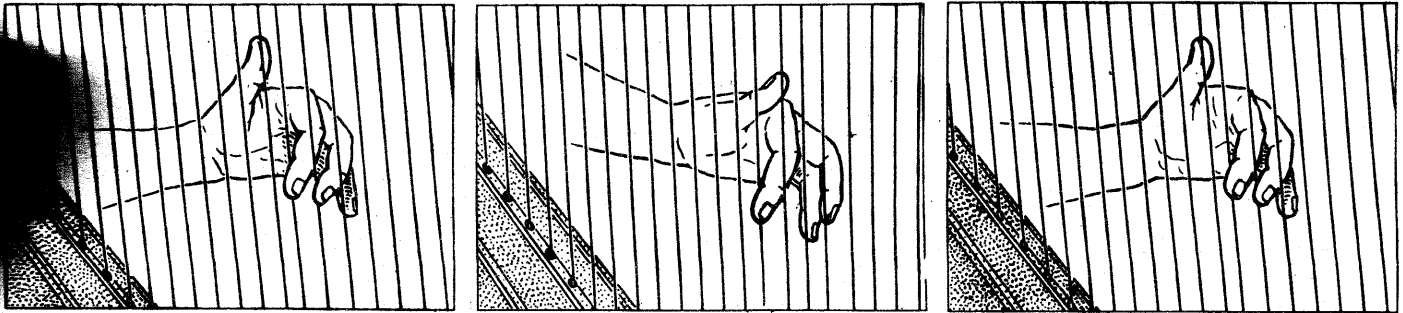

ПОЛОЖЕНИЕ ПАЛЬЦЕВ ПРИ ИГРЕ ТЕРЦИЯМИ В НИСХОДЯЩЕМ НАПРАВЛЕНИИ

При игре в терцию в нисходящем направлении применяется аппликатура с накладыванием двух пальцев одновременно. Все четыре пальца ставятся на струны *До*, *Си*, *Ля*, *Соль* третьей октавы одновременно. Третий и первый пальцы отыгрывают струны *Ля* — *До* и тотчас же переносятся вниз через четвертый и второй пальцы на струны *Ля* — *Фа*. Затем четвертый и второй пальцы отыгрывают струны *Соль* — *Си* и переносятся вниз через третий и первый пальцы на струны *Фа* — *Ля*. В результате восстанавливается первоначальное положение руки.

Такое чередование пальцев продолжается на всем отрезке исполнения гаммы.

При исполнении двойных нот необходимо внимательно слушать два голоса одновременно. Игра упражнений и в восходящем, и в нисходящем движении должна быть плавной. Второй, третий и четвертый пальцы досылаются в ладонь, этому в большой мере помогает высокое положение первого пальца. Оно облегчает исполнение гамм в терцию, что еще раз доказывает необходимость высокого положения первого пальца.

ГАММА ТЕРЦИЯМИ В ВОСХОДЯЩЕМ И НИСХОДЯЩЕМ НАПРАВЛЕНИЯХ

139

Гамма в две октавы и более выполняется с вышеизложенным чередованием пальцев.

УПРАЖНЕНИЯ ТЕРЦИЯМИ ВВЕРХ И ВНИЗ ПО СТУПЕНЯМ ЗВУКОРЯДА

140

При игре гаммы терциями в нисходящем направлении можно применить более простой технический прием, описанный выше в разделе об исполнении гаммы в октаву в нисходящем движении:

первый палец скользит по струнам, а второй, третий и четвертый поочередно перемещаются вниз. Таким приемом можно играть двойные ноты в любых интервалах:

141

УПРАЖНЕНИЯ НА ДВОЙНЫЕ НОТЫ

142

First system of musical notation, consisting of a grand staff with a treble clef on the upper staff and a bass clef on the lower staff. The music is written in a common time signature and features a complex, rhythmic pattern of chords and single notes.

Second system of musical notation, continuing the piece with the same grand staff and rhythmic complexity as the first system.

Third system of musical notation, showing further development of the musical theme with intricate chordal textures.

Fourth system of musical notation, marked with the number 143 on the left side. The notation continues with dense harmonic structures.

Fifth system of musical notation, maintaining the complex rhythmic and harmonic language of the previous systems.

Sixth system of musical notation, concluding the page with a final system of dense musical notation.

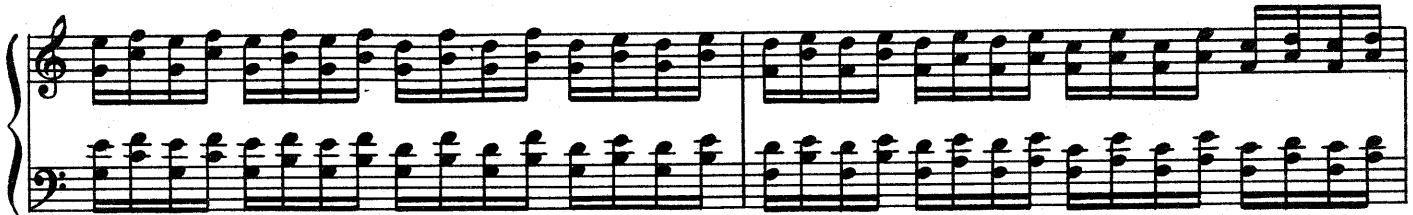

Гаммы в сексту, октаву и другие интервалы выполняются как было сказано выше. Эти упражнения надлежит играть с осторожностью, так как большое растяжение пальцев может привести к заболеванию рук.

УПРАЖНЕНИЯ НА СЕПТАККОРДЫ И ЕГО ОБРАЩЕНИЯ ДВОЙНЫМИ НОТАМИ



* Эти упражнения могут выполняться вверх и вниз по ступеням звукоряда.

149

Mib

8

8

8

ГАММА ДВОЙНЫМИ НОТАМИ В ДВУХДОЛЬНОМ РАЗМЕРЕ

150

8

8

ГАММА ДВОЙНЫМИ НОТАМИ В ТРЕХДОЛЬНОМ РАЗМЕРЕ

151

The image displays a musical score for a piano exercise. It consists of seven systems of music, each with two staves (treble and bass clef). The first system is labeled with the number '151'. The second and fourth systems have a dashed line above the treble staff with the number '8' and a bracket, indicating an eight-measure phrase. The music is written in a three-part setting (3/8 time) and features double notes in the right hand. The key signature is one flat (B-flat major or D minor). The piece concludes with a double bar line and a fermata in the final measure of the seventh system.

ГАММА ДВОЙНЫМИ НОТАМИ В ЧЕТЫРЕХДОЛЬНОМ РАЗМЕРЕ

152

ГАММА ДВОЙНЫМИ НОТАМИ В СМЕШАННОМ ДВИЖЕНИИ

153

First system of musical notation. The right hand (treble clef) features a complex melodic line with many slurs and ties. The left hand (bass clef) provides a steady accompaniment. Fingerings are indicated by numbers 1-4 below the notes.

Second system of musical notation. Similar to the first system, it shows a complex right-hand melody and a supporting left-hand part. Fingerings are clearly marked throughout.

Third system of musical notation. The right-hand part continues with intricate melodic patterns. The left hand maintains a consistent rhythmic accompaniment.

Fourth system of musical notation. The right-hand melody becomes more active with frequent slurs. The left hand accompaniment remains steady.

Fifth system of musical notation. The right-hand part shows a shift in texture with more block chords and slurs. The left hand accompaniment continues.

Sixth system of musical notation. The right-hand part features a series of chords and slurs. The left hand accompaniment concludes the piece with a final cadence.

ЭТЮДЫ И ПЬЕСЫ

61. Этюд

Н. БОКСА

Moderato

The musical score consists of four systems of piano and bass staves. The first system begins with a *ff* dynamic marking. The second system includes a *f* dynamic marking. The third system features a *Fa* (Forte) dynamic marking. The score is heavily annotated with fingerings (1-4) and includes various musical notations such as slurs, accents, and dynamic markings. The piece is in a 2/4 time signature and is marked *Moderato*.

The first system of music consists of two staves. The treble staff contains a series of eighth-note chords, each slurred together. The bass staff contains a series of eighth-note chords, also slurred together. The rhythm is consistent throughout the system.

The second system of music consists of two staves. The treble staff begins with a *ff* dynamic marking, followed by a *l. p.* marking. It contains several chords with fingering numbers (1, 2, 3, 4) above them. The bass staff has a *p* dynamic marking and a *cresc.* marking. The system concludes with a *p* dynamic marking.

The third system of music consists of two staves. The treble staff begins with a *f* dynamic marking, followed by a *p* dynamic marking. It contains several chords with fingering numbers (1, 2, 3, 4) above them. The bass staff has a *p* dynamic marking and contains several chords with fingering numbers (1, 2, 3, 4) below them.

The fourth system of music consists of two staves. The treble staff begins with a *f* dynamic marking, followed by a *dim.* marking. It contains several chords with fingering numbers (1, 2, 3, 4) above them. The bass staff has a *dim.* marking and contains several chords with fingering numbers (1, 2, 3, 4) below them.

The fifth system of music consists of two staves. The treble staff begins with a *f* dynamic marking, followed by a *dim.* marking. It contains several chords with fingering numbers (1, 2, 3, 4) above them. The bass staff has a *dim.* marking and contains several chords with fingering numbers (1, 2, 3, 4) below them.

62. Вальс

И. БРАМС, соч. 39 № 15

Lento

p dolce

cresc.

p poco cresc.

p

Reb Sib

Reb Solb

p

9380

The first system of music consists of two staves. The upper staff contains a melodic line with various intervals and rests. The lower staff provides harmonic support with chords and single notes. Dynamics include *mf* and *p*. There are asterisks (*) above some notes in the lower staff.

The second system continues the piece. It features a *p* dynamic and a *poco cresc.* marking. The lower staff has a *Sol b* marking. There are first fingerings (1) indicated above the first two notes of the upper staff. Asterisks (*) are present above notes in the lower staff.

The third system shows a melodic line with a *Re b* marking. The lower staff has a *Sol b* marking and a *Re b* marking. Asterisks (*) are placed above notes in the lower staff.

The fourth system is characterized by a *pp* dynamic and the use of triplets (3) in both staves. The upper staff has a triplet of eighth notes, and the lower staff has a triplet of eighth notes.

The fifth system continues with a *pp* dynamic and triplet markings (3) in both staves. The piece concludes with a final chord in the lower staff.

МЕЛИЗМЫ

Мелизмами называются мелодические фигуры, украшающие отдельные звуки мелодии (форшлагги, мордент, группетто, трель).

Короткий форшлаг обозначается перечеркнутой мелкой нотой. Может состоять из одного или нескольких звуков.

Пишется:



Исполняется так:

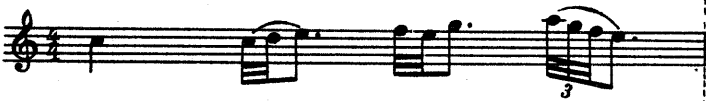

или так:



Долгий форшлаг не перечеркивается, при исполнении — акцентируется.

Пишется:



Исполняется:



Простой мордент неперечеркнутый

Пишется:

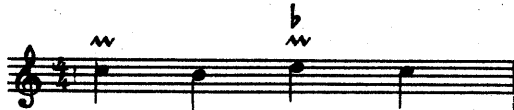

Исполняется:



Простой мордент перечеркнутый

Пишется:



Исполняется:



Двойной мордент неперечеркнутый

Пишется:





Исполняется:



Двойной мордент перечеркнутый

Пишется: 

Исполняется: 

Группетто — мелодическое украшение, состоящее обычно из четырех или пяти нот, представляет собой чередование основного звука с соседними — верхним или нижним вспомогательными. Обозначается знаком 

Пишется: 

Исполняется: 

Трель. Исполнение трелей на арфе имеет свои специфические особенности. При трели пальцы производят ряд быстрых многократных и равномерных чередований двух соседних звуков.

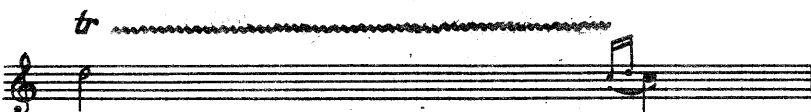
Пишется: 

Исполняется: 

Сила звука и быстрота трели зависят от нажима пальцев на струны и высоты поднимания пальцев. Трель играется следующей аппликатурой:

155 

2	1	2	1
2	1	2	1
2	1	4	3
4	2	3	1
4	3	2	1

Возможные варианты аппликатуры:

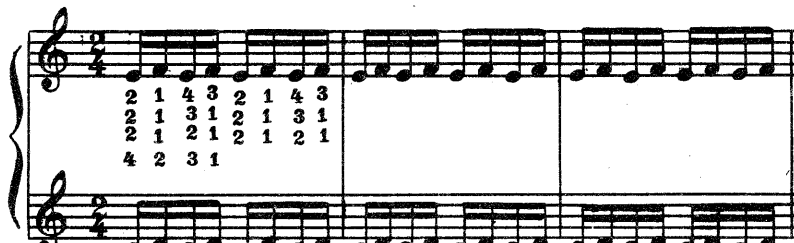
156 

2	1	4	3	2	1	4	3
2	1	3	1	2	1	3	1
2	1	2	1	2	1	2	1
4	2	3	1				

В этом упражнении выделять верхний голос. Исполнять в разных темпах.

157

4 2 3 1 4 2 3 1

4 3 2 1 4 3 2 1

2 1 4 3 2 1 4 3
2 1 3 1 2 1 3 1
2 1 2 1 2 1 2 1

3 1 2 1 3 1 2 1

4 3 2 1

4 3

4 3

Four systems of piano music, each consisting of a treble and bass staff. The music features continuous eighth-note patterns in both hands, with the right hand playing a more complex melodic line and the left hand providing a steady accompaniment.

В упражнении выделять нижний голос. Играть в разных темпах.

158

2 1 4 3 2 1 4 3 2 1 4 3
 2 1 3 1 2 1 3 1 2 1 3 1
 2 1 2 1 2 1 2 1 2 1 2 1
 4 3 2 1 4 3 2 1 4 3 2 1

1. 4 3 2 1 2 3
 2. 4 3 2 4

63. Этюд

Ad libitum (Allegretto semplice)

Е. БОТЯРОВ

♩

p

cresc.

mf

dim.

p

mf

Si ♯

Do ♯ Mi ♯

Mi ♭ Do ♯

Fa ♯

First system of musical notation, measures 1-2. The treble clef part features a melodic line with eighth notes. The bass clef part features a rhythmic accompaniment of eighth notes. Dynamics include *p* (piano) and *mf* (mezzo-forte).

Second system of musical notation, measures 3-4. The treble clef part continues the melodic line. The bass clef part continues the rhythmic accompaniment. Dynamics include *p* and *mf*. The note *Mi \flat* is labeled in the treble clef.

Third system of musical notation, measures 5-6. The treble clef part continues the melodic line. The bass clef part continues the rhythmic accompaniment. Dynamics include *p* and *mf*. The notes *Do \sharp* and *Do \flat Mi \flat* are labeled in the treble clef.

Fourth system of musical notation, measures 7-8. The treble clef part continues the melodic line. The bass clef part continues the rhythmic accompaniment. Dynamics include *p* and *mf*. The note *Sol \flat* is labeled in the treble clef. A fermata is placed over the final note of the treble clef part.

Fifth system of musical notation, measures 9-10. The treble clef part features a melodic line with eighth notes. The bass clef part features a rhythmic accompaniment of eighth notes. Dynamics include *p* and *f*. The instruction *poco a poco cresc.* is written below the treble clef part.

Sixth system of musical notation, measures 11-12. The treble clef part features a melodic line with eighth notes. The bass clef part features a rhythmic accompaniment of eighth notes. Dynamics include *f* (forte).

64. Песня фэтонщика

Н. ГУДИАШВИЛИ

Commodo

p

2 1 3 1

4 3 2 1 2 3 4 3

p

rit.

65. Менуэт

П. ЛОКАТЕЛЛИ

Allegro

mp

f

f

1. 2.

66. Сарабанда

И. ПАХЕЛЬБЕЛЬ

Moderato

p

mf

dim.

p *cresc.*

mf

РАЗЛИЧНЫЕ ПРИЕМЫ ЗВУКОИЗВЛЕЧЕНИЯ

СКОЛЬЖЕНИЕ ОТ СТРУНЫ К СТРУНЕ

Этот прием заключается в извлечении двух соседних звуков одним и тем же пальцем. Сверху от струны к струне соскальзывает первый палец, а снизу вверх — четвертый.

В том или ином случае свободные пальцы ставятся заранее.

Скольжение обозначается маленькой лигой, поставленной между нотами:

п. р.

п. р.

а. р.

а. р.

159 *п. р.*

а. р.

160 *п. р.*

а. р.

а. р.

а. р.

161 *п. р.*

а. р.

а. р.

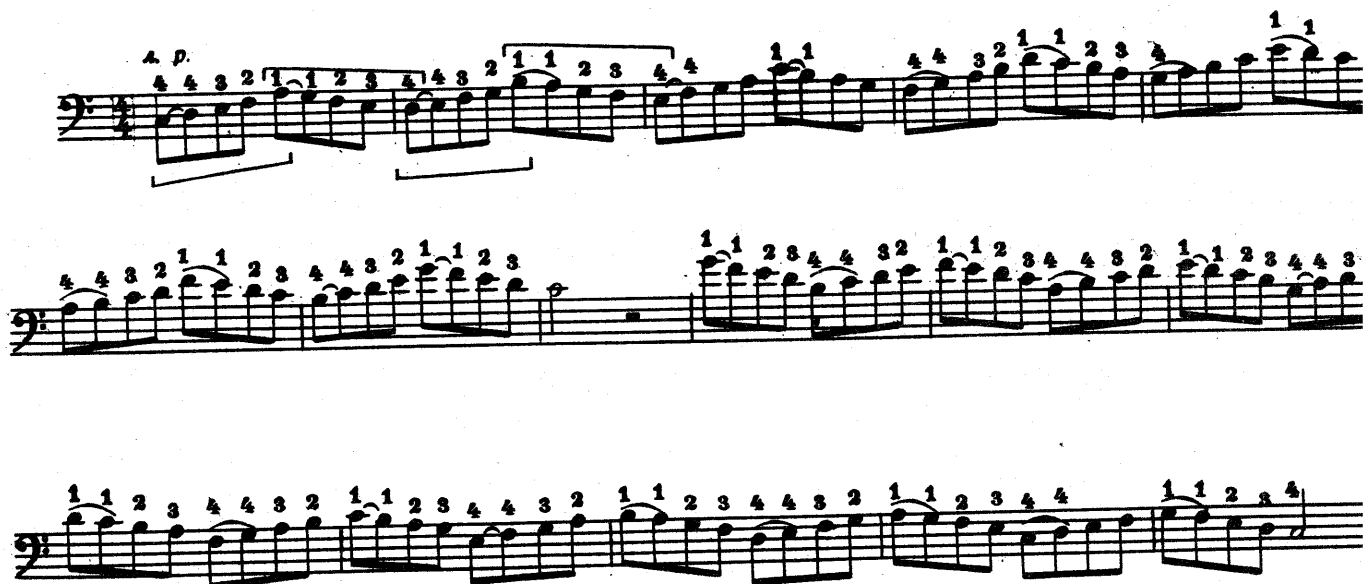

Кроме технического удобства, скольжение первого пальца со струны на струну придает звуку протяженность и певучесть. На арфе нельзя до-

биться очень протяженного звука, но усилить впечатление протяженности можно приемом плавного скольжения от струны к струне.

ГЛИССАНДО

Глиссандо — это быстрое скольжение пальцем по струнам арфы. При игре глиссандо должны быть заранее подготовлены педали на определенное созвучие (уменьшенный септаккорд, доминант-септаккорд). Глиссандо применяется и при игре диатонической гаммы. Можно исполнять глиссандо во всех тональностях, кроме тех, которые имеют знаки двойного повышения или понижения. Чтобы построить целотонную гамму на арфе, семь ступеней диатонической гаммы сводят к шести (уничтожаются ее полутоны). Глиссандо обозначается стрелкой, указывающей направление, с надписью «glissando» (или сокращенно «gliss»).

Глиссандо исполняется следующим образом: восходящем направлении слегка согнутый в палец, нажимая на струну, быстро скользит в по струнам (вдоль деки). Движение вверх происходит по кривой, идущей через середину струны. Ладонь слегка развернута, остальные пальцы бодро прижаты к ладони, а первый палец выткверху. Локоть не должен быть опущен (рис. 39). В нисходящем направлении первый палец скользит по струнам согнутый в суставе. Остальные пальцы собраны в ладонь (см. рис. 40).



Рис. 39.



Рис. 40.

Для большей четкости исполнения глиссандо при движении вверх первый палец опирается о полусогнутый второй, на сгибе между первой и вто-

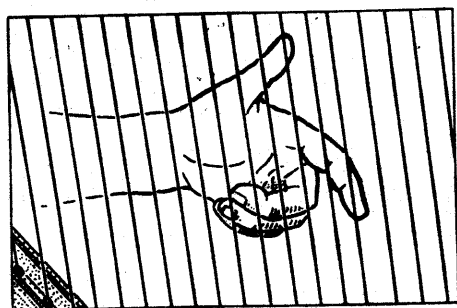
рой фалангой, что придает второму пальцу шую устойчивость (см. рис. 41).

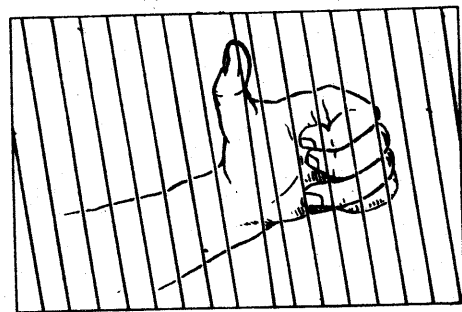

Рис. 41.

Двойные глissандо вверх выполняются третьим и вторым пальцами, вытянутыми перпендикулярно к струнам и поставленными через определенный интервал один от другого. Первый палец остается вытянутым кверху (см. рис. 42).

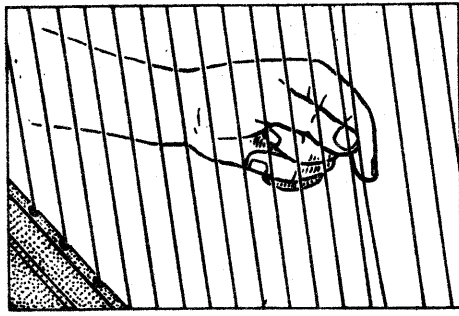

Рис. 42.

Двойное глissандо вниз выполняется также вторым и третьим пальцами, вытянутыми перпендикулярно к струнам, первый палец находится ниже третьего и второго (см. рис. 43).

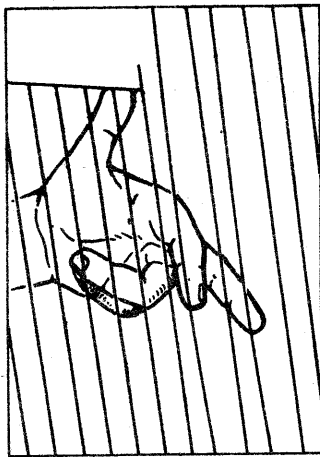

Рис. 43.

Двойное глissандо вниз может выполняться первым и вторым пальцами, причем второй прикасается к струне частью ногтя (см. рис. 44).

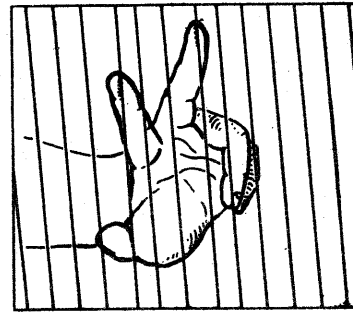

Рис. 44.

Глissандо может быть исполнено и ногтевой стороной пальца. При этом создается впечатление дуновения ветра, напоминающее «эолову арфу».

ГЛИССАНДО С ОСТАНОВКОЙ НА ОПРЕДЕЛЕННОМ ЗВУКЕ

При игре глissандо вверх первый палец заранее ставится на нужную струну (если глissандо короткое), а второй или третий палец доводят глissандо до первого пальца.

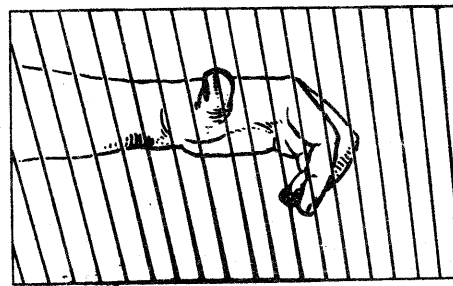
В нотах такое глissандо обозначается мелким шрифтом с конечной нотой на конце:



Игра глissандо вниз аналогична вышеизложенному, только глissандо выполняет первый палец, а

на опорные струны заранее ставится второй или третий палец. Кругообразное глissандо выполняется вверх вторым пальцем, вниз — первым.

Переход от пальца к пальцу не должен ощущаться. Глissандо такого рода можно играть обеими руками поочередно: вверх — вторым пальцем правой руки, вниз — первым пальцем левой руки, или наоборот.

На арфе применяется также глissандо в виде коротких гаммообразных и аккордовых групп; они играют не строго в ритме, а как бы из-за такта или в середине такта наподобие форшлага к ноте, заранее подготовленной первым пальцем.



В аккордовых глissандо необходимо предварительно ставить педали:



ФЛАЖОЛЕТЫ

На арфе, подобно другим струнным инструментам, возможно извлечение звуков особого тембра — флажолетов.

Флажолеты обозначаются знаком ° над нотой. Для получения так называемого октавного флажолета (звучащего на октаву выше данной ноты) нужно вторым (или третьим) пальцем прикоснуться точно к середине струны боковой стороной ногтевой фаланги, первый палец, поставленный выше второго (или третьего), вытянуть кверху. Первый па-

лец отыгрывает струну, делая легкое кистевое движение (см. рис. 45).

Левая рука исполняет флажолет следующим образом: нижняя часть ладони прикасается к середине струны, первый палец отыгрывает эту же струну легким движением кисти в сторону.

Также исполняется двойной (обозначается 8) и тройной (обозначается 8) флажолеты, этом отыгрывают струну первый, второй и третий пальцы (см. рис. 46).



Рис. 45.



Рис. 46.

Двойной и тройной флажолеты играют лишь левой рукой. Тройной флажолет может исполнять-

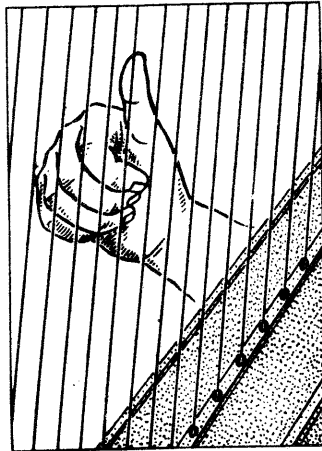
ся и двумя руками: левая берет двойной флажолет, правая — верхний звук (см. рис. 47).



Рис. 47.

Своеобразное звучание получается при игре у гитары. Применяется этот способ игры как конт-паст к натуральному звучанию арфы. Наиболее вы-лым, несколько напоминающим мандолину или

ИГРА У ДЕККИ

Эту ффе в правой руке исполняется несколько согнутым вторым или третьим пальцем, который при отрыве струны тут же ее тушит (глушит) боковой стороной пальца. Стаккато в восходящем направлении исполняется так: согнутый второй или третий палец, отрывая струну, стремится как бы перескочить на следующую, при этом согнутая часть пальца служит глушителем предыдущей струны. При исполнении стаккато вторым пальцем в нисходящем движении глушителем струны является боковая сторона несогнутого первого пальца, который расположен перпендикулярно к струне. Если стаккато исполняется третьим пальцем, то глушителем служит полусогнутый второй.

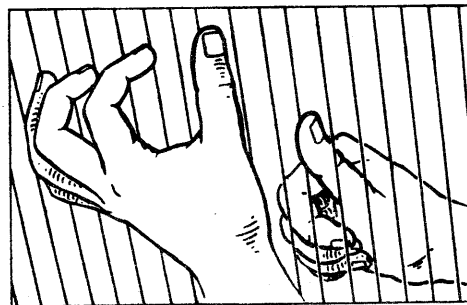
Стаккато левой рукой, как правило, исполняется первым пальцем. Остальные пальцы находятся в вытянутом кверху положении, и мушкетелем струны является ладонь. Реже стаккато исполняется вторым пальцем. Он вытянут книзу, не сгибается, отрывает струну и тут же ее глушит, для чего снова ставится на звучащую струну. Октавы *staccato* играют только левой рукой легким кистевым движением. Глушителем струны является основа-ние ладони.

При глушении нескольких струн одновременно на струны накладываются пальцы, которые выде-кают звук.

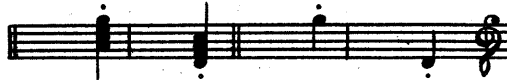

Стаккато — короткое звучание струн, достигается резким движением пальца и быстрым сепцифическим приемом «глушения» звука. Отсюда и назва-кой, поставленной над или под нотой.

не стаккато в арфовой литературе — «этуффе», что означает «глушить». В нотах обозначается точ-

СТАККАТО (ЭТУФФЕ)

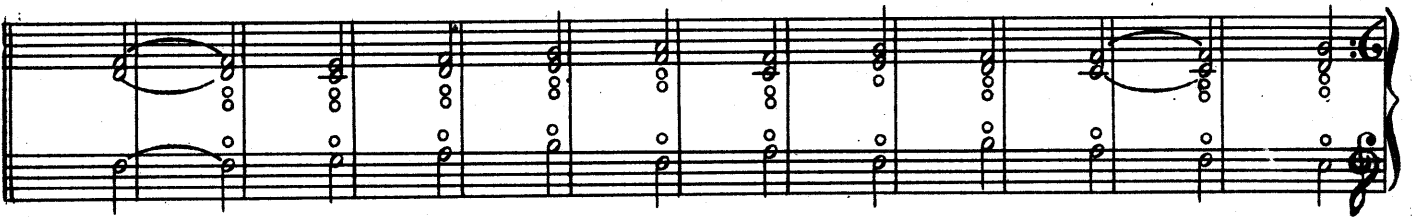

✳



ний регистр, приблизительно от *ми* третьей октавы до *фа* пятой.

Особый звук приобретает струна при отрыве ее не подушкой пальца, а ногтем пальца у деки.

Прием игры у деки указывается в нотном тексте словом «у деки» (Pres de la table — фр.) или знаком .

КИСТЕВЫЕ ДВИЖЕНИЯ

После приобретения некоторых профессиональных навыков рекомендуется специально обратить внимание на движения кисти. Отыгрывание легким

движением кисти снимает перенапряжение в руках. Упражнение 165 следует играть легким движением кисти.

165

67. ЭТЮД

Allegretto

А. ЛЕМУАН

The first system of the piece consists of two staves. The treble clef staff begins with a treble clef, a key signature of one flat (B-flat), and a 3/4 time signature. It contains a series of eighth-note patterns with fingerings 1-2-3-4 and 1-1-2-3. The bass clef staff provides a harmonic accompaniment with chords and single notes. The dynamic marking is *p* (piano).

The second system continues the piece. The treble clef staff features more complex eighth-note patterns with fingerings such as 2-1-2-3-1 and 1-1-1-2-3-4. The bass clef staff has a steady accompaniment. Dynamic markings include *f* (forte) and *p* (piano).

The third system shows a change in dynamics. The treble clef staff has patterns with fingerings 4-4-3-2-1 and 4-4-3-2-1. The bass clef staff has a similar accompaniment. Dynamic markings include *sib p* (pianissimo), *cresc.* (crescendo), and *f* (forte).

Fine

The fourth system continues with eighth-note patterns in the treble clef staff and accompaniment in the bass clef staff. A dynamic marking of *f* (forte) is present.

The fifth system features a melodic line in the treble clef staff with some chromaticism and a steady accompaniment in the bass clef staff. A dynamic marking of *p* (piano) is present.

The sixth and final system of the piece. The treble clef staff has eighth-note patterns with fingerings 1-2-3-2-1-3-2-1. The bass clef staff has a simple accompaniment. Dynamic markings include *mf* (mezzo-forte), *cresc.* (crescendo), and *f* (forte). The piece ends with a double bar line and a repeat sign.

68. Маленькая латышская полька

Л. ГАРУТ

Moderato

p *mf* *p* *mf* *p*

69. Наигрыш

С. ВОЛЬФЕНЗО

Moderato

p *mf*

rit.

a tempo

ПЕДАЛИ

Как уже было сказано ранее, чтобы повесить или понизить звучание струны, пользуются педалями.

БУКВЕННОЕ ОБОЗНАЧЕНИЕ ПЕДАЛЕЙ

До	Ре	Ми	Фа	Соль	Ля	Си	Си \flat
C	D	E	F	G	A	H	B

УСЛОВНАЯ СХЕМА РАСПОЛОЖЕНИЯ ПЕДАЛЕЙ



ТАБЛИЦА ДИЕЗНЫХ ТОНАЛЬНОСТЕЙ

Названия тональностей		Буквенное обозначение	Количество знаков	Графическое обозначение педалей
до мажор ля минор	C-dur a-moll	C a		
соль мажор ми минор	G-dur e-moll	G e		
ре мажор си минор	D-dur h-moll	D h		
ля мажор фа минор	A-dur f-moll	A f		
ми мажор до-диез минор	E-dur cis-moll	E cis		
си мажор соль-диез минор	H-dur gis-moll	H gis		
фа-диез мажор ре-диез минор	Fis-dur dis-moll	Fis dis		
до-диез минор ля-диез минор	Cis-dur ais-moll	Cis ais		

ТАБЛИЦА БЕМОЛЬНЫХ ТОНАЛЬНОСТЕЙ

Названия тональностей		Буквенное обозначение	Количество знаков	Графическое обозначение положения педалей
до мажор ля минор	C-dur a-moll	C a		
фа мажор ре минор	F-dur d-moll	F d		
си-бемоль мажор соль минор	B-dur g-moll	B g		
ми-бемоль мажор до минор	Es-dur c-moll	Es c		
ля-бемоль мажор фа минор	As-dur f-moll	As f		
ре-бемоль мажор си-бемоль минор	Des-dur b-moll	Des b		
соль-бемоль мажор ми-бемоль минор	Ges-dur es-moll	Ges es		
до-бемоль мажор ля-бемоль минор	Ces-dur as-moll	Ces as		

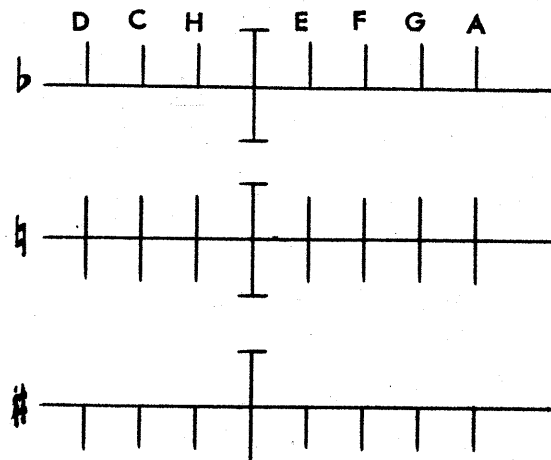
70. Танец
из балета «Раймонда»

А. ГЛАЗУНОВ

Allegretto

mf

mf

Dolc dim

La#

gliss.

Solb
Lab*

Mib

Solb

p*

и т. д.

First system of musical notation. Treble clef, bass clef. Fingerings: 2, 3, 4, 1, 2, 3, 7, 4. Includes a fermata over a chord.

Second system of musical notation. Treble clef, bass clef. Fingerings: 1, 1, 2, 1, 4, 3, 2. Dynamics: *p**. Includes a fermata over a chord.

Third system of musical notation. Treble clef, bass clef. Fingerings: 1, 2, 3, 2, 1, 6, 4, 3, 2, 1. Dynamics: *mf*. Includes a fermata over a chord.

Fourth system of musical notation. Treble clef, bass clef. Fingerings: 1, 3, 2, 1, 3, 3. Dynamics: *p*. Includes a fermata over a chord.

Fifth system of musical notation. Treble clef, bass clef. Fingerings: 7, 3, 3. Dynamics: *mf*. Includes a fermata over a chord.

Ossia

Sixth system of musical notation, labeled 'Ossia'. Treble clef, bass clef. Fingerings: 2, 3, 4, 7.

First system of musical notation. The right hand starts with a piano (*p*) dynamic and features a triplet of eighth notes. The left hand has a steady eighth-note accompaniment. The system concludes with a forte (*f*) dynamic marking.

Second system of musical notation. The right hand begins with a piano (*p*) dynamic and includes a sixteenth-note triplet. The left hand continues with eighth notes. A section of the right hand is marked *Solo* and begins with a sixteenth-note triplet.

Third system of musical notation. The right hand features a seven-note triplet and ends with a piano (*p*) dynamic. The left hand has a consistent eighth-note accompaniment. A forte (*f*) dynamic marking is present in the right hand.

Fourth system of musical notation. The right hand contains sixteenth-note triplets and ends with a fermata. The left hand continues with eighth notes. A section of the right hand is marked *Solo*.

Fifth system of musical notation, marked with an asterisk (*). It shows a sixteenth-note triplet in the right hand and a glissando (*gliss.*) in the left hand. The system ends with a fermata.

Быстрая и разнообразная смена педалей вырабатывает необходимый автоматизм движения ног. Упражнение 166 способствует приобретению навыков пользования педальным механизмом. Его следует учить в разных темпах, начиная с очень мед-

ленного. Хроматическая гамма в нем изложена с некоторым отступлением от установленной орфографии, что сделано с целью облегчить и упростить смену педалей и допустимо в практике арфовой игры.

166

Chord diagrams:
 Eb Fb Gb Ab
 D# C# H#

Staff 1 notes: E# F# C# Cb A# Bb H#
 Fingerings: 1 2 3 4 5 4 3 2 1

Staff 2 notes: H# H# Bb Ab H# Fb Eb C# C#
 Fingerings: 2 1 2 3 1 2 3 4 1

ИСПОЛЬЗОВАНИЕ ЭНГАРМОНИЗМА НА АРФЕ

При сложных модуляционных оборотах на арфе имеется возможность применять энгармоническую замену отдельных звуков, аккордов и тонального плана музыкального произведения. Благодаря чему

облегчается исполнение произведения и арфист избавляется от частых смен педалей.

Диезные тональности с большим количеством ключевых знаков рекомендуется заменять энгармоническими бемольными.

71. Сонатина Отрывок

Д. КАБАЛЕВСКИ

Исполняется:

System 1:
 Piano: La# Fa# La#
 Harp: Re#
 Dynamics: p, cresc.

System 2:
 Piano: La# Mi b La#
 Harp: Fa# Re# Re#
 Dynamics: p, cresc.

Содержание

59	Подготовительные упражнения к гаммам в восхо-	2	Гаммы
59	Ляшем направлением	3	
59	Гамма в одну октаву в восходящем направлении	5	
60	Ляшем направлением	6	
60	Гамма в одну октаву в нисходящем направлении	7	
60	Гамма в одну октаву вверх и вниз двумя руками	7	
61	Гаммы с акцентами	7	
65	Исполнение гаммы пятью пальцами	7	
66	Этюды и пьесы	8	
72	Третьячина	8	
72	Короткие арпеджио (двумя руками попере-	8	
74	редно)	8	
75	Арпеджио в две октавы (двумя руками попере-	8	
76	дно)	8	
76	Длинные арпеджио трезвучий и септаккордов (од-	8	
76	ной рукой)	8	
76	Длинные арпеджио	8	
77	Линейные арпеджио (двумя руками попередно)	8	
82	Упражнения на координацию пальцев левой и пра-	8	
82	вой рук	8	
97	Этюды и пьесы	8	
112	Аккорды	8	
113	Этюды и пьесы	8	
118	Октавы	8	
119	Ломаные октавы	8	
120	Арпеджированные октавы	8	
120	Этюды и пьесы	8	
122	Двойные ноты	8	
122	Подготовительные упражнения для игры терциями	8	
122	в восходящем направлении	8	
123	Положение пальцев при игре терциями в восходя-	8	
123	щем направлении	8	
123	Подготовительные упражнения для игры терциями	8	
123	в нисходящем направлении	8	
123	Положение пальцев при игре терциями в нисхо-	8	
123	дом направлении	8	
123	Гамма терциями в восходящем и нисходящем	8	
124	направлении	8	
128	Гамма двойными нотами в двухполном размере	8	
128	Гамма двойными нотами в трехполном размере	8	
130	Гамма двойными нотами в четырехполном раз-	8	
130	мере	8	
130	Гамма двойными нотами в смешанном движении	8	
137	Мелизмы	8	
141	Этюды и пьесы	8	
145	Различные приемы звукоизвлечения	8	
145	Скольжение от струны к струне	8	
146	Линейство	8	
147	Линейство с остановкой на определенном звуке	8	
148	Флажолеты	8	
149	Стаккато (этуффе)	8	
150	Игра у леки	8	
150	Кистевые движения	8	
151	Этюды и пьесы	8	
153	Педаль	8	
158	Использование энгармонизма на арфе	8	
2	Введение	9	
3	Методические указания	9	
5	Краткие сведения об инструменте	9	
6	Устройство арфы	9	
7	Настройка арфы	9	
7	Извлечение звука	9	
7	Посадка	9	
8	Постановка и положение рук	9	
14	Упражнение на ощущение пальцами струны (без	9	
14	извлечения звука)	9	
14	Упражнение для второго пальца с извлечением	9	
14	звука	9	
14	Упражнение для третьего пальца	9	
15	Упражнение для второго и третьего пальцев	9	
15	Упражнения для второго, третьего и четвертого	9	
15	пальцев	9	
16	Упражнение для первого пальца без опоры	9	
16	Упражнения для первого пальца с опорой на вто-	9	
16	рой, третий и четвертый пальцы	9	
16	Упражнения для четырех пальцев	9	
17	Упражнения на различные чередования пальцев	9	
17	Упражнения для первого, второго, третьего и чет-	9	
18	вертого пальцев в восходящем направлении	9	
18	Упражнения для первого, второго и третьего	9	
18	пальцев	9	
18	Упражнения для первого, второго, третьего и чет-	9	
23	вертого пальцев в восходящем и нисходящем направ-	9	
26	лении	9	
26	Упражнения более сложные по фактуре	9	
31	Урок десятый	9	
31	Упражнения с применением пятого пальца	9	
33	Общие замечания к исполнению упражнения	9	
34	Игра каждой рукой отдельно	9	
34	Соединение рук в одновременном движении	9	
36	Игра двумя руками попередно	9	
41	Соединение рук при исполнении мелодии с сопро-	9	
46	вождением	9	
59	РАЗДЕЛ ПЕРВЫЙ	9	
59	ПЕРВОНАЧАЛЬНЫЕ ПРИЕМЫ ИГРЫ НА АРФЕ	9	
130	РАЗДЕЛ ВТОРОЙ	9	
130	РАЗЛИЧНЫЕ ВИДЫ ТЕХНИКИ ИГРЫ НА АРФЕ	9	

МАРК АБРАМОВИЧ РУБИН
ШКОЛА НАЧАЛЬНОГО ОБУЧЕНИЯ
ИГРЕ НА АРФЕ

Редактор *В. Мурзин*
Худож. редактор *Г. Жегин*
Техн. редактор *Т. Сергеева*

Подписано в печать 06. 04. 84
Формат бумаги 60х90/8. Бумага офсетная № 1
Печать офсетная. Объем печ. л. 20,0. Усл. п. л. 20,0
Усл. кр.-отт. 20,5. Уч.-изд. л. 22,08. Тираж 2 000 экз.
Изд. № 9380. Зак. № 2033 Цена 2 р. 20 к.

Издательство "Музыка", Москва, Неглинная, 14
Московская типография № 9 Союзполиграфпрома,
Волочаевская, 40

Р $\frac{5207050000 - 350}{026(01) - 84}$ 437 - 84